



بررسی مدل‌یابی الگوهای ارتباطی و صمیمیت زناشویی بر اساس سبک‌های دلبستگی و روابط موضوعی با میانجی‌گیری سبک‌های مقابله‌ای

دانشجوی دکتری گروه روانشناسی، واحد تهران شمال، دانشگاه آزاد اسلامی، تهران، ایران
دانشیار گروه روانشناسی، واحد رودهن، دانشگاه آزاد اسلامی، رودهن، ایران
دانشیار گروه روانشناسی، واحد رودهن، دانشگاه آزاد اسلامی، رودهن، ایران

شهرام نعمت‌زاده گتایی ^{id}

شهرام وزیری* ^{id}

فرح لطفی کاشانی ^{id}

Shahram.vaziri@gmail.com

پذیرش: ۱۴۰۰/۰۱/۱۶ | ایمیل نویسنده مسئول:

دریافت: ۱۴۰۰/۰۸/۱۴

فصلنامه علمی پژوهشی
خانواده‌درمانی کاربردی

شاپا (الکترونیکی) ۲۷۱۷-۲۴۳۰
<http://Aftj.ir>

دوره ۳ | شماره ۲ پیاپی ۱۱ | ۵۰-۲۰
تابستان ۱۴۰۱

نوع مقاله: پژوهشی

چکیده

هدف: این پژوهش با هدف بررسی مدل‌یابی الگوهای ارتباطی و صمیمیت زناشویی بر اساس سبک‌های دلبستگی و روابط موضوعی با میانجی‌گیری سبک‌های مقابله‌ای انجام شد. **روش پژوهش:** روش تحقیق این مطالعه از نوع توصیفی-همبستگی است؛ جامعه آماری این پژوهش شامل دانشجویان در حال تحصیل و متأهل دانشگاه‌های آزاد اسلامی استان تهران بودند که حداقل ۲ سال از ازدواج آن‌ها گذشته بود. و با استفاده از فرمول کوکران برابر ۳۸۵ نفر به روش نمونه‌گیری در دسترس انتخاب شدند و به پرسشنامه‌های صمیمیت زناشویی تامپسون و واکر (۱۹۸۳)، پرسشنامه الگوهای ارتباطی کریستنسن و سالووی (۱۹۸۴)، پرسشنامه سبک دلبستگی کولینز و رید (۱۹۹۰)، پرسشنامه روابط موضوعی بل (۱۹۹۵) و پرسشنامه سبک مقابله‌ای لازاروس (۱۹۸۸) پاسخ دادند و از آزمون همبستگی، تحلیل رگرسیون و مدل‌سازی به روش معادلات ساختاری استفاده شد. جهت انجام آزمون‌های آماری از نرم‌افزار EMOS و نسخه ۲۶ نرم‌افزار SPSS استفاده گردید. **یافته‌ها:** طبق الگوریتم بارون-کنی، از آنجا که مسیر سبک‌های مقابله به صمیمیت زناشویی معنی‌دار است، می‌توان نتیجه گرفت که سبک‌های مقابله نقش میانجی‌گری جزئی دارند. کل مدل ۲/۲ درصد صمیمیت زناشویی را تبیین می‌کنند. مقابله مسأله‌مدار ۲/۴ درصد و مقابله هیجان‌مدار ۴/۵ درصد صمیمیت زناشویی را تبیین می‌کنند. روابط موضوعی ۱/۷ درصد واریانس صمیمیت زناشویی، مقابله مسأله‌مدار ۳/۵ درصد و مقابله هیجان‌مدار ۱/۳ درصد واریانس صمیمیت زناشویی را تبیین می‌کنند. **نتیجه‌گیری:** می‌توان نتیجه‌گیری کرد که سبک‌های دلبستگی و روابط موضوعی می‌تواند از طریق سبک‌های مقابله‌ای، صمیمیت زناشویی و الگوهای ارتباطی را پیش‌بینی کند.

کلیدواژه‌ها: الگوهای ارتباطی، صمیمیت زناشویی، سبک‌های دلبستگی، روابط موضوعی، سبک‌های مقابله‌ای

به این مقاله به شکل زیر استناد کنید:

درون متن:

(نعمت‌زاده گتایی، وزیری و لطفی کاشانی،
۱۴۰۱)

در فهرست منابع:

نعمت‌زاده گتایی، شهرام، وزیری، شهرام، و لطفی کاشانی، فرح. (۱۴۰۱). بررسی مدل‌یابی الگوهای ارتباطی و صمیمیت زناشویی بر اساس سبک‌های دلبستگی و روابط موضوعی با میانجی‌گیری سبک‌های مقابله‌ای. فصلنامه خانواده‌درمانی کاربردی، ۳(۲ پیاپی ۱۱): ۵۰-۲۰.

مقدمه

نیاز به برقراری رابطه‌ای پایدار و صمیمی و توأم با عشق از مهم‌ترین دلایلی است که زن و مرد را به سمت انتخاب و ازدواج سوق می‌دهد. ایجاد و دوام رابطه صمیمانه توسط پیوندهای هیجانی خاصی تقویت می‌شود. صمیمیت^۱، احساس نزدیکی، تشابه و رابطه شخصی عاشقانه یا هیجانی با شخص دیگر است و مستلزم شناخت و درک عمیق فرد دیگر به منظور بیان افکار و احساساتی است که به عنوان منبع تشابه و نزدیکی به کار می‌رود. داشتن روابط صمیمانه در زندگی زناشویی و خانوادگی افراد مهم‌ترین چالش عاطفی در زندگی آن‌هاست (جبری، ۱۳۹۸). فردی که میزان صمیمیت بالاتری در روابط تجربه می‌کند، قادر است خود را به شیوه مطلوب‌تری در روابط عرضه کند و نیازهای خود را به شکل مؤثرتری به شریک و همسر خود ابراز نماید (باگاروزی، ۲۰۱۶).

صمیمیت، به صورت الگوی رفتاری بسیار مهمی مفهوم‌سازی شده است و دارای جنبه‌های عاطفی - هیجانی و اجتماعی نیرومندی است که بر پایه پذیرش، رضایت‌خاطر و عشق شکل می‌گیرد (فلتچر، ۲۰۰۲). با از دست رفتن صمیمیت یکی از حلقه‌های پیوند زناشویی از بین می‌رود. صمیمیت تنها یک تمایل یا آرزو نیست، بلکه یک نیاز اساسی و واقعی بوده و مفهوم وسیعی دارد که شامل خودافشایی، رابطه و رضایت جنسی، نزدیکی هیجانی، بدنی و عقلی است (جبری، اعتمادی، جزایری، احمدی، ۱۳۹۳). که با ارتباط سازنده می‌توان صمیمیت را افزایش داد و این مسأله نشان‌دهنده این است که نقش ارتباط مؤثر در پویایی و سلامت زوجین و تعالی خانواده بدیهی و انکارناپذیر است. نوع تعاملات زوجین در محیط زندگی با کیفیت احساس خوشبختی آنها رابطه مستقیم دارد، به طوری که، ارتباط غیر اثربخش نیز می‌تواند پیوندها را تضعیف کرده، بی‌اعتمادی و نفرت را به وجود آورد (آنتونی، دیپرنا، آماتو، ۲۰۱۴).

در بین عوامل اثرگذار در نارضایتی زناشویی^۲، مشکلات بین‌فردی از اهمیت بیشتری برخوردار است و یک رابطه زناشویی رضایت‌بخش نیازمند برقراری ارتباطی اثربخش و کارآمد است. همسرانی که دچار اختلافات و ناسازگاری‌های زناشویی هستند، در زمینه مهارت‌های ارتباطی ضعیف بوده و درگیر الگوهای ارتباطی بی‌حاصلی می‌شوند. مشخص شده است که روابط بین فردی مختل، شایع‌ترین و مخرب‌ترین مشکلات در ازدواج‌های ناموفق هستند؛ چراکه الگوهای ارتباطی ناکارآمد، موجب می‌شود مسائل مهم زندگی مشترک حل‌نشده باقی مانده و منبع تعارض‌های تکراری در بین زوج‌ها شوند (کاسکا، ۲۰۱۸).

در رابطه‌ی زناشویی، تعارض^۳ یک نقطه‌ی عطف محسوب می‌شود. زندگی زناشویی مملو از چالش‌ها و مشکلات گوناگون است و ممکن است مسیر زندگی مشترک، ناهمواری‌های زیادی داشته باشد. مواجهه‌ی مؤثر با چالش‌های احتمالی، ایجاب می‌کند که زوج توانمندی‌ها و مهارت‌های گوناگونی داشته باشند. برخورداری از مهارت‌های لازم موجب می‌شود از عهده‌ی تکالیف گوناگون برآییم. در واقع، مدل‌یابی الگوهای ارتباطی و صمیمیت زناشویی بر اساس سبک‌های دلبستگی^۴ و روابط موضوعی^۵ با میانجی‌گری سبک‌های

1. Intimacy
2. Marital dissatisfaction
3. Conflicts
4. Attachment styles
5. Object relations

مقابله‌ای^۱ به زوجین کمک می‌کند تا بهتر از عهده زندگی مشترک برآیند. اگر زن و مرد بتوانند تنش‌ها و استرس‌ها را به خوبی حل و فصل کنند، رابطه‌ی زناشویی عمیق‌تر و پربارتر می‌شود. می‌توان گفت سلامت رابطه‌ی زناشویی تا اندازه‌ی زیادی به سبک مقابله با تنش‌ها برمی‌گردد (عباسی، ۱۳۹۵).

نظریه‌های مختلف در رابطه با پدیدآیی و تحول مهارت‌های ارتباطی تبیین‌های متفاوتی ارائه کرده‌اند. در نظریه یادگیری اجتماعی^۲ اعتقاد بر این است که یادگیری الگوهای ارتباطی از طریق مشاهده^۳، تقلید^۴ و الگوبرداری^۵ انجام می‌شود. در این نظریه به نقش همانندسازی با والدین و بزرگسالان در یادگیری و تحول مهارت‌های ارتباطی اهمیت داده می‌شود (محمدی گنجی، ۱۳۹۶).

رابطه زناشویی یک رابطه پایدار و صمیمی و منبع حمایت و لذت افراد است. رضایت از رابطه زناشویی موجب احساس شاد بودن و ایجاد صمیمیت در زوجین می‌شود. خانواده که هسته اصلی جامعه می‌باشد با برقراری رابطه زناشویی موفق است (هیگینز و مک کیب، ۲۰۱۶).

در ازدواج‌های موفق در تفاوت با مفهوم ارائه‌شده از طلاق عاطفی، تبادل و ارضای متقابل نیازهای صمیمیت زوجین در حد قابل قبول و انتظار موجب تحکیم روابط محبت‌آمیز بین آنها می‌شود، تا آنجا که می‌توان گفت یکی از اصول در ازدواج‌های موفق، ایجاد صمیمیت زوجین است (کریم‌زاده نگاری، ۱۳۹۴). به‌طور کلی در روابط زناشویی، به صورت الگوی رفتاری بسیار مهمی مفهوم‌سازی شده است که جنبه‌های عاطفی - هیجانی و اجتماعی نیرومندی دارد و بر پایه پذیرش، رضایت خاطر و عشق شکل می‌گیرد (حسینی، ۱۳۹۷). با توجه به ارتباطی که در ادبیات بین الگوهای ارتباطی، صمیمیت، سبک‌های دلبستگی وجود دارد، در واقع اعمال هرگونه بد رفتاری در بزرگسالی مانند بد رفتاری جسمانی، عاطفی، جنسی، غفلت ورزیدن و خشونت خانگی (ونیک و کولیک، ۲۰۱۹) می‌تواند موجب بروز تبعات و آسیب‌های روانی در زندگی مشترک شود. بسیاری از این رفتارها در واقع نشانگر بد رفتاری در کودکی می‌باشد. در پی آن سبک دلبستگی و روابط موضوعی از فرآیندهای رشدی اولیه‌ای هستند که می‌توانند متأثر از بد رفتاری با کودکان باشند (گولوتا و باو، ۲۰۱۷). متغیر روان‌شناختی تأثیرگذار دیگر در عدم صمیمیت بزرگسالی وجود دارد، سبک دلبستگی است. سه سبک مهم دلبستگی بر اساس نتایج آزمایشات اینزورت شامل دلبستگی ایمن^۶، سبک دلبستگی اجتنابی^۷ (اضطرابی-اجتنابی) و سبک دلبستگی دوسوگرا^۸ (اضطرابی-دوسوگرا) می‌باشد.

شلدون، کلر و وست (۲۰۱۷) دلبستگی بزرگسالان را به عنوان روابط دوجه‌دویی می‌دانند که در کنار یک شخص ویژه دست یافتن به احساس ایمنی را در پی دارد. بر اساس نظرات هازین و شاور (۲۰۱۶) بزرگسالان ایمن از اعتمادبه‌نفس، مهارت‌های اجتماعی و توانایی برقراری روابط عاطفی و صمیمی به نسبت پایدار و رضایت‌بخش برخوردارند. بزرگسالان اجتنابی ممکن است علاقه‌مند به برقراری روابط عاطفی و صمیمی

1. Coping styles
2. Social learning theory
3. Observation
4. Imitation
5. Modeling
6. Secure attachment style
7. Avoidant attachment style
8. Ambivalent attachment style

باشند اما در هر حال از این نوع روابط ناراضی هستند و تمایلی به برقراری روابط صمیمی و درازمدت ندارند. عدم اعتماد به خود و دیگران از ویژگی‌های اصلی افراد نایمن می‌باشد. نداشتن اعتماد به خود، توان رویارویی با موقعیت‌های تنش‌زا را کاهش می‌دهد و درماندگی روان‌شناختی را بر فرد نایمن تحمیل می‌کند. دلبستگی ایمن، یک منبع درونی است که سلامت روان‌شناختی را در طول دوره‌های تنش حفظ می‌کند، در حالی که نبود منبع ایمن، مشکلات عاطفی را در پی دارد (سشتی، والنیتو، ۲۰۱۶). این امر می‌تواند متأثر از عدم عزت نفس کافی در این افراد و ناشی از بدرفتاری با آنان در دوران کودکی باشد. از جمله متغیرهای دیگر که می‌تواند با الگوهای ارتباطی و صمیمیت زناشویی در ارتباط باشد، روابط موضوعی می‌باشد.

روابط موضوعی بازنمایی انتزاعی خصوصیات متمایزکننده یک واقعه است. به عبارت دیگر، طرح کلی از عناصر برجسته یک واقعه را روابط موضوعی می‌گویند. بسیاری از روابط در اوایل زندگی شکل می‌گیرند، به حرکت خود ادامه می‌دهند و خودشان را به تجارب بعدی زندگی تحمیل می‌کنند، روابط موضوعی عمیقاً با باورهای فرد راجع به خود و محیط پیرامونش گره خورده‌اند و می‌توانند مثبت، منفی، سازگار یا ناسازگار باشند. روابط موضوعی، الگوهای هیجانی و شناختی هستند که در ابتدای رشد و تحول در ذهن شکل گرفته‌اند و در سیر زندگی تکرار می‌شوند. ریشه تحولی روابط موضوعی در تجارب دوران کودکی نهفته است. سه عامل مؤثر در شکل‌گیری آنها بر اساس نظر یانگ (۲۰۰۸) وجود دارد. درواقع روابط موضوعی باعث تحریف و سوءبرداشت از وقایع می‌شوند. پژوهش‌ها نشان داده است که بین روابط موضوعی و طرحواره‌های ناسازگار اولیه و اختلالات رفتاری رابطه معناداری وجود دارد (توزمان، ۲۰۱۹). روابط موضوعی بر کنترل عواطف زوج تأثیر زیادی دارد روابط موضوعی به الگویی اشاره دارد که فرد به‌طور ناخودآگاه در روابط خود به کار می‌گیرد. رابطه‌ی زناشویی، عرصه‌ای مهم است که به دلیل ماهیت پیچیده خود، الگوی روابط موضوعی فرد را فعال می‌کند. این الگو در دوران کودکی در ارتباط با مراقبان اولیه شکل می‌گیرد و به مرور پیچیده‌تر می‌شود (نریمانی، پوراسماعیلی، میکائیلی و حاجیلو، ۱۳۹۸). روابط موضوعی، آسیب‌شناسی روانی فرد را تا حد زیادی توجیه می‌کند اصطلاح موضوع هم به شخص در دنیای واقعی و هم به تصویر درونی شده آن شخص اشاره دارد. تعارض‌های اولیه فرد با موضوع‌های اولیه در دوران کودکی همراه با خلق حاکم در این رابطه درونی شده و بعدها در ارتباط با افراد جدید تکرار می‌شود (توزمان، ۲۰۱۹).

بالبی (۱۹۶۷) با توجه به آگاهی خود در زمینه کردارشناسی و نظریه تکامل، دریافت که نظریه روابط موضوعی را می‌توان با دیدگاه تکاملی ادغام نموده و نظریه دلبستگی را طرح کرد. بالبی قاطعانه معتقد بود دلبستگی‌هایی که در کودکی شکل می‌گیرند؛ تأثیر مهمی بر بزرگسالی دارند. نظریه دلبستگی از مشاهدات بالبی در این باره سرچشمه گرفت که بچه‌ها وقتی از مراقبت‌کننده اصلی خود جدا می‌شوند، یک رشته واکنش‌های واضح نشان می‌دهند. بالبی سه مرحله این اضطراب جدایی را مورد مشاهده قرار داد. کودکان ابتدا که مراقبت‌کننده آن‌ها دور از دید قرار دارد، گریه می‌کنند، در برابر آرام شدن توسط دیگران مقاومت به خرج می‌دهند و مراقبت‌کننده خود را جستجو می‌کنند (بین، ۲۰۱۵). دلبستگی ایمن، رفتارهای مراقبتی و مدارا با همسر را ارتقا می‌دهد. این رفتارها در افزایش سازگاری زناشویی و نشاطبخشی به زندگی زناشویی نقش دارد (دوستداری تیله نوبی، ۱۳۹۲). یکی از متغیرهای مؤثر بر صمیمیت زناشویی، سبک‌های مقابله‌ای است که زوجین برای رویارویی با فشارهای روانی محیط زندگی خود به کار می‌گیرند. گزارش برخی از محققان مبنی بر اهمیت استفاده از سبک‌های مقابله‌ای در کاهش مشکلات زناشویی این مسئله را درخور

توجه نموده است. برخی هنگام روبه رو شدن با مشکلات می‌کوشند با ارزیابی درست و منطقی موقعیت و با استفاده از راهبردهایی مانند مسئله‌گشایی، تفکر مثبت و استفاده مؤثر از نظام‌های حمایتی با موقعیت مقابله کنند. در مقابل، برخی دیگر به جای مقابله سازگارانانه با مسائل سعی می‌کنند به روش‌های گوناگون مانند پناه بردن به الکل و مواد مخدر و در نوجوانان فرار از منزل، گریز از مدرسه و سایر راهبردهای ناکارآمد از رویارویی با مشکلات اجتناب کنند. پژوهشگران این دو نوع سبک مقابله با مشکلات را به ترتیب مقابله متمرکز بر مسأله و مقابله متمرکز بر هیجان نامیده‌اند. این که در هنگام مواجهه با موقعیت‌های دشوار به کدام یک از این راهبردها متوسل می‌شویم به ارزیابی ما از موقعیت (ارزیابی اولیه) و توانایی خود در مقابله با این موقعیت (ارزیابی ثانویه) بستگی دارد (بشارت، تاشک و رضازاده، ۱۳۸۵). بشارت و همکاران (۱۳۸۵) نشان دادند که نشان داد که بین سبک‌های مقابله کارآمد با رضایت زناشویی و بهزیستی روانشناختی همبستگی مثبت معنادار و با درماندگی روانشناختی همبستگی منفی معنادار وجود دارد و برعکس. بنابراین آگاهی و استفاده از مهارت‌های مقابله‌ای می‌تواند به تدام و رضایت در زندگی زناشویی بینجامد؛ به عنوان مثال، توانایی حل مسأله، راهبرد مهمی است که فرد را قادر می‌سازد تا موقعیت‌های مشکل‌آفرین زندگی روزمره و تاثیر هیجانی منفی آنها را به خوبی مهار کند و از این طریق تنیدگی روانشناختی را کاهش دهد (شمسی، ۱۳۹۸). امروزه پژوهشگران با بررسی راهبردهای مقابله‌ای افراد موفق و ناموفق نکات بسیار مهمی را روشن کرده‌اند. این مطالعات نشان داده‌اند کسانی که به گونه موفقیت‌آمیز با مشکلات مقابله می‌کنند، افرادی هستند که خود را به مجموعه‌ای از مهارت‌های مقابله‌ای مجهز کرده‌اند سبک‌های مقابله‌ای در واقع عبارت از تلاش‌های فکری، هیجانی و رفتاری فرد است و هنگام رو به رو شدن با فشارهای روانی به منظور غلبه کردن، تحمل کردن یا به حداقل رساندن عوارض استرس به کار گرفته می‌شوند. لذا آنچه با عنوان مهارت‌های مقابله‌ای مطرح می‌شود، روش‌های برخورد با مسائل است. (ساودرا، چاپمن و روگ، ۲۰۱۰). در بررسی روابط بین به‌کارگیری راهبردهای مقابله با استرس و رضایت زناشویی، یافته‌ها نشان داد، به کارگیری راهبردهای هیجانی با رضایت زناشویی رابطه معکوس و معنادار دارد؛ هرچه زوجها در مقابل رویدادهای استرس‌زا از راهبردهای هیجانی مثل گریز، مقابله مستقیم، فاصله گرفتن و خودکنترلی بیشتر استفاده کنند، از رضایت زناشویی کمتر و پایینتری برخوردارند (حق شناس و باباخانی، ۱۳۹۶). سبک‌های مقابله‌ای تغییرات دائمی شناخت و تلاش‌های رفتاری جهت مدیریت نیازهای بیرونی و درونی خاصی است که به دشواری و با تلاش‌های شخصی زیاد به دست می‌آیند (بالبی، ۱۹۷۳، به نقل از محمدی گنجه، ۱۳۹۶). و همچنین از جمله می‌توان آن را به الگوهای ارتباطی و صمیمیت زناشویی به سبک‌های دلبستگی، روابط موضوعی مرتبط دانست، با مرور تحقیقات پیشین رابطه بین سبک‌های دلبستگی و روابط موضوعی با صمیمیت زناشویی و الگوهای ارتباطی را تأیید می‌کند؛ اما پژوهشی که به بررسی نقش میانجی سبک‌های مقابله‌ای در رابطه بین صمیمیت زناشویی و الگوهای ارتباطی با سبک‌های دلبستگی و روابط موضوعی پرداخته باشد، یافت نشد. از سوی دیگر در بیشتر تحقیقات حوزه خانواده و روابط همسران تاکنون به متغیر سبک‌های مقابله‌ای کمتر توجه شده است. بدیهی است بررسی نقش تبیینی و واسطه‌ای سبک‌های مقابله‌ای، تلویحاتی را در حوزه نظری و رهنمودهای کاربردی برای مشاوران و روان‌درمانگران خانواده خواهد داشت. در نتیجه، این ضرورت احساس شد تا تحقیقی در این زمینه و با عنوان رابطه سبک‌های دلبستگی، روابط موضوعی و

سبک‌های مقابله‌ای در الگوهای ارتباطی و صمیمیت زناشویی در زوجین انجام پذیرد؛ تا بتوان از نتایج آن در جهت شناخت عوامل مرتبط با الگوهای ارتباطی و صمیمیت زناشویی استفاده نموده و بتوان با تبیین الگوهای ارتباطی و صمیمیت زناشویی، زوجین بر اساس نقش میانجی سبک‌های مقابله‌ای در الگوهای ارتباطی و صمیمیت زناشویی تا حد زیادی علل این اختلال را بررسی کرده و در راستای درمان این اختلالات قدمی برداشته شود. با توجه به ارتباطی که در ادبیات بین الگوهای ارتباطی، صمیمیت، سبک‌های دلبستگی، روابط موضوعی و سبک‌های مقابله‌ای مشاهده می‌شود، هدف این پژوهش، مدل‌یابی الگوهای ارتباطی و صمیمیت زناشویی بر اساس سبک‌های دلبستگی و روابط موضوعی با میانجیگری سبک‌های مقابله‌ای بود.

روش پژوهش

پژوهش حاضر از نوع کاربردی و در زمره تحقیقات توصیفی و همبستگی (تحلیل مدل‌یابی معادلات ساختاری) می‌باشد. جامعه آماری این پژوهش شامل دانشجویان در حال تحصیل و متأهل دانشگاه‌های آزاد اسلامی استان تهران در سال ۱۳۹۸ بودند که حداقل ۲ سال از ازدواج آن‌ها گذشته بود که اساس نظر استیونس (۱۹۹۴) که معتقد است در الگوی معادلات ساختاری جهت سازگاری مدل تعداد نمونه حداقل ۱۵ الی ۲۰ برابر تعداد متغیرهای مشاهده شده در تحقیق می‌باشد که در این پژوهش بیش برآورد و پیش بینی ریزش آزمودنی به ۴۲۰ نفر افزایش یافت برای به دست آوردن نمونه پژوهشگر به صورت در دسترس و غیرتصادفی، از هر سه دانشگاه، کسانی که تمایل به پر کردن پرسشنامه‌ها داشتند و با رعایت معیارهای ورود به پژوهش که عبارت بود از داشتن تجربه‌ی دست کم یک سال زندگی مشترک و سن ۱۸ تا ۶۰ سال بررسی و نمونه‌های پژوهش انتخاب شدند. داده‌های ۴۰۱ نفر از آزمودنی مورد تحلیل قرار گرفت و به عبارتی ۱۹ نفر ریزش داشتیم.

ابزار پژوهش

۱. پرسشنامه صمیمیت زناشویی. مقیاس صمیمیت توسط واکر و تامپسون در سال ۱۹۸۳ تهیه شده است. این پرسشنامه یک ابزار ۱۷ سؤالی است که برای سنجیدن مهر و صمیمیت تدوین شده است. این مقیاس جزئی از یک ابزار بزرگ‌تر است که چندین بعد صمیمیت را در بر می‌گیرد اما توسط تهیه‌کنندگان آن (واکر و تامپسون) به صورت مقیاس مستقلی گزارش شده است که به صورت لیکرت ۵ درجه‌ای است. میزان همبستگی این پرسشنامه با مقیاس کیفیت روابط زناشویی اسپنیر (RDAS¹) در پژوهش واکر و تامپسون (۱۹۸۳) ۰/۷۱ به دست آمده است و نتایج تحلیل عاملی تأییدی (CFA) ساختار تک عاملی آن را با شاخص‌های برازش عالی برای جامعه ایرانی تأیید نموده است. ثنایی (۱۳۷۹) ضریب پایایی این پرسشنامه را بر اساس داده‌های ۱۰۰ زوج در اصفهان ۰/۹۶ به دست آورده است. مقیاس صمیمیت با ضریب آلفای ۰/۹۱ تا ۰/۹۷ از همسانی درونی بسیار عالی برخوردار است (به نقل از بهرامی خوندابی و همکاران، ۱۳۸۴). اطلاعاتی درباره‌ی ثبات آزمون گزارش نشده است. از طریق اجرای هم‌زمان این پرسشنامه با مقیاس صمیمیت زناشویی ضریب همبستگی دو پرسشنامه محاسبه شد. ضریب همبستگی محاسبه شده ۰/۵۸ به دست آمد که نشان‌دهنده اعتبار این مقیاس است (به نقل از بهرامی خوندابی و همکاران، ۱۳۸۴). نتیجه به دست آمده از پژوهش نادری مقدم بیانگر این است که بین صمیمیت زوجین و مدت ازدواج همبستگی

معناداری با جهت مثبت وجود دارد $r=0/648$ که این رابطه در سطح $0/01$ معنادار است. در استفاده از روش بازآزمایی و اجرای پرسشنامه روی ۳۰ نفر از دانشجویان با فاصله زمانی سه هفته ضریب همبستگی به دست آمده برابر است با $0/95$. ضریب آلفای به دست آمده $0/94$ بود که بیانگر همسانی درونی خوب این مقیاس است (نادری مقدم، ۱۳۸۶)؛ پایایی این پرسشنامه در پژوهش حاضر با روش آلفای کرونباخ $0/88$ به دست آمد.

۲. پرسشنامه الگوهای ارتباطی. این پرسشنامه را کریستنسن و سالووی (۱۹۸۴) در دانشگاه کالیفرنیا به منظور بررسی الگوهای ارتباطی متقابل زوجین طراحی نمودند. این پرسشنامه ۳۵ سؤال دارد و در یک مقیاس نه درجه‌ای از اصلاً امکان ندارد (۱) تا خیلی امکان دارد (۹) درجه‌بندی شده است و رفتارهای همسران را در طول سه مرحله از تعارض زناشویی شرح داده است. این مراحل عبارت‌اند از: ۱- زمانی که در روابط زوجین مشکل ایجاد می‌شود: این مرحله دارای ۴ سؤال است که پاسخ هر یک در مقیاس ۹ نقطه‌ای درجه‌بندی شده است، ۲- در مدت زمانی که درباره مشکل ارتباطی بحث می‌شود، این مرحله دارای ۱۸ سؤال است و ۳- بعد از بحث راجع به مشکل ارتباطی که این قسمت از ۱۳ سؤال تشکیل شده است. این پرسشنامه دارای سه خرده مقیاس است که عبارت‌اند از مقیاس ارتباط سازنده متقابل^۱، مقیاس ارتباط اجتنابی متقابل^۲، مقیاس ارتباط توقع/کناره‌گیری^۳. خرده مقیاس توقع/کناره‌گیری، از دو قسمت تشکیل شده است: مرد متوقع/زن کناره‌گیر و زن متوقع/مرد کناره‌گیر. تحقیقاتی که از این پرسشنامه استفاده نمودند، روایی و پایایی قابل قبولی را در مورد خرده مقیاس‌های مختلف آن نشان داده‌اند. کریستنسن و سالووی (۱۹۸۴) روایی سه خرده مقیاس این پرسشنامه را برآورد نمودند. در این مطالعه که در آن سه گروه از زوجین درمانده، غیردرمانده و در حال طلاق با هم مقایسه شدند؛ خرده مقیاس سازنده متقابل توانست بین هر سه گروه تمیز قائل شود، در حالی که خرده مقیاس‌های ارتباطی اجتناب متقابل و توقع/کناره‌گیری توانستند بین زوج‌های درمانده و غیردرمانده تفکیک قائل شوند. آلفای کرونباخ به دست آمده در پژوهش‌های این محققان بر روی ۵ مقیاس پرسشنامه الگوهای ارتباطی از $0/44$ تا $0/85$ گزارش شده است که نتایج رضایت‌بخشی است. نتایج پایایی کریستنسن و هیوی (۱۹۹۰) و هیوی و همکارانش (۱۹۹۳) بر روی آزمودنی‌های آمریکایی انجام دادند. ضریب آلفای کرونباخ را برای الگوی ارتباط سازنده متقابل (پنج سؤالی) $0/70$ ، ارتباط اجتناب متقابل $0/71$ ، ارتباط توقع/کناره‌گیر $0/6$ ، زن متوقع/مرد کناره‌گیر $0/51$ و مرد متوقع/زن کناره‌گیر $0/52$ برآورد نموده است و به منظور روایی پرسشنامه، همبستگی میان این دو پرسشنامه و پرسشنامه رضایت زناشویی را به دست آورده است که نتایج نشان می‌دهد همه‌ی زیر مقیاس‌های پرسشنامه با رضایت زناشویی همبستگی دارد. قبل از اجرای پژوهش، این پرسش‌نامه توسط پژوهشگر به مدت دو هفته به ۳۰ زن و شوهر برای تعیین پایایی ارائه شد. پایایی کل این پرسش‌نامه توسط پژوهشگر با استفاده از آلفای کرونباخ $0/76$ ، همچنین در خرده مقیاس سازنده متقابل $0/91$ ، خرده مقیاس اجتناب متقابل $0/79$ ، خرده مقیاس توقع/کناره‌گیر $0/68$ ، مرد متوقع/زن کناره‌گیر $0/76$ و زن متوقع/مرد کناره‌گیر $0/70$ به دست آمد.

1. Mutual constructive communication

2. Avoid relationship

3. Related demand/ withdraw

۳. **پرسشنامه سبک دلبستگی.** نظریه سبک‌های دلبستگی توسط جان بالبی مطرح شد. این نظریه بیان می‌دارد که روابط اولیه مادر با کودک سبک دلبستگی را شکل می‌دهد و این سبک دلبستگی در تمام طول زندگی اثرات خود را نشان می‌دهد. چهار نوع سبک دلبستگی وجود دارد که عبارت‌اند از: سبک دلبستگی ایمن، سبک دلبستگی آشفته^۱، سبک دلبستگی اجتنابی و سبک دلبستگی دوسوگرا. کولینز و رید در سال ۱۹۹۰ بر اساس نظریه هازان و شاور پرسشنامه سبک دلبستگی کولینز و رید (RAAS) را تهیه کردند. این پرسشنامه در ابتدا دارای ۲۱ ماده بین ۰ تا ۵ بود که در سال ۱۹۹۶ به ۱۸ آیتم کاهش یافت. کولینز و رید پایایی این پرسشنامه را بالای ۰/۸۰ به دست آوردند. همچنین پاکدامن در سال ۱۳۸۰ با استفاده از روش آزمون مجدد نشان دادند که این آزمون در سطح ۰/۹۵ قابل اعتماد است (پاکدامن، ۱۳۸۰)؛ پایایی این پرسشنامه در پژوهش حاضر با روش آلفای کرونباخ ۰/۸۱ به دست آمد.

۴. **پرسشنامه روابط موضوعی بل.** پرسشنامه روابط موضوعی بل بخشی از پرسشنامه ۹۰ گزینه‌ای روابط موضوعی و واقعیت‌سنجی بل است. پرسشنامه روابط موضوعی بل هم برای جمعیت بالینی و هم غیر بالینی استاندارد شده است و در پژوهش‌های بسیاری در حوزه روابط بین فردی و در تشخیص و پیش‌بینی آسیب‌های روانی به کار رفته است. مقیاس روابط موضوعی بل در سنجش کارکرد ایگو (کیفیت روابط موضوعی و واقعیت‌آزمایی) ریشه دارد که پیش‌تر توسط بلک و همکاران (۱۹۹۵) شکل گرفته بود. آزمون روابط موضوعی بل در اصل برای اندازه‌گیری اثرات بالینی درمان روانکاو درازمدت برای اسکیزوفرنیا طراحی شد، اما در بسیاری از زمینه‌های پژوهشی در آسیب‌شناسی روانی و رفتار بهنجار کاربرد یافته است. تبیین‌های نظری و بالینی که دیدگاه روابط موضوعی را به کار برده‌اند، فرضیه‌های روشن و مهمی برای موقعیت‌های مختلف آسیب‌شناختی (مانند اسکیزوفرنیا^۲، افسردگی^۳، خودشیفتگی^۴ و اختلال شخصیت مرزی^۵) فراهم کرده‌اند. پرسشنامه روابط موضوعی بل BORRTI دارای ۴۵ ماده است که به صورت صحیح و غلط به آن پاسخ داده می‌شود و از طریق چهار خرده مقیاس، ارزیابی دقیق و معتبری از روابط موضوعی ارائه می‌دهد. این خرده مقیاس‌ها عبارت‌اند از: بیگانگی^۶، دلبستگی نایمن^۷، خودمیان‌بینی^۸، بی‌کفایتی اجتماعی^۹. نحوه‌ی پاسخگویی به پرسشنامه روابط موضوعی بل به این صورت است که بر مبنای راهنمای ارائه شده، آزمودنی برای هر یک از سؤالات، پاسخ صحیح یا غلط را انتخاب می‌کند؛ و بر حسب کلید پرسشنامه، گزینه صحیح نمره یک می‌گیرد و برای برخی دیگر گزینه غلط نمره یک می‌گیرد. جمع نمرات سؤالات مربوط به هر خرده مقیاس نمره رد را در هر یک از آن‌ها مشخص می‌سازد. بل و همکاران (۱۹۹۵)، درباره پایایی و روایی پرسشنامه روابط موضوعی بل گزارش نمودند که این ابزار از این جهت که قادر به تفکیک جمعیت بالینی می‌باشد، از درجه بالایی از اعتبار تفکیکی برخوردار می‌باشد و همچنین از لحاظ

-
1. Disorganized attachment style
 2. Schizophrenia
 3. Depression
 4. Narcissism
 5. Borderline personality disorder
 6. Alienation
 7. insecure attachment
 8. Egocentricity
 9. Social inadequacy

همبستگی بالای آن با دیگر ابزارهای سنجش آسیب‌پذیری روانی، اعتبار هم‌زمان قابل قبولی را برای آن برآورد نموده‌اند. در پژوهشی دیگر با استفاده از پرسشنامه روابط موضوعی بل، اختلال شخصیت مرزی را از نظر الگوهای مخرب روابط موضوعی، از دیگر گروه‌ها که شامل بیماران مبتلا به اختلالات خلقی و اسکیزوفرنیا بود، متمایز کردند. بررسی مقدماتی روایی و پایایی پرسشنامه روابط موضوعی بل توسط هادی نژاد و همکاران (۱۳۹۳) صورت گرفته است. آن‌ها ضریب آلفای کرونباخ را برای بی‌کفایتی اجتماعی، خودمحوری، دلبستگی نایمن و بیگانگی به ترتیب ۰/۶۸، ۰/۷۴، ۰/۷۴ و ۰/۸۵ گزارش کردند. همچنین، همبستگی بین سیاهه ۹۰ سؤالی علائم فرم بازنگری شده SCL-90-R و خرده مقیاس‌های این پرسشنامه بین ۰/۳۱ تا ۰/۶۸ بود (هادی نژاد، ۱۳۹۳)؛ پایایی این پرسشنامه در پژوهش حاضر با روش آلفای کرونباخ ۰/۷۹ به دست آمد.

۵. پرسشنامه سبک مقابله‌ای. جهت بررسی راهبردهای مقابله از پرسشنامه راهبردهای مقابله‌ای لازاروس و فولکمن (۱۹۸۸) استفاده شد که ۶۶ سؤال دارد. و هشت راهبرد مقابله‌ای را می‌سنجد. این الگوهای هشت‌گانه به دو دسته، روش‌های مسئله‌مدار^۱ (جستجوی حمایت اجتماعی^۲، مسئولیت‌پذیری^۳، حل‌مدبرانه مسئله^۴ و ارزیابی مجدد مثبت^۵) و هیجان‌مدار^۶ (مقابله رویاروگر^۷، دوری‌جویی^۸، خویشتن‌داری^۹ و گریز-اجتناب^{۱۰}) تقسیم شده‌اند. این پرسشنامه دارای مقیاس چهارگزینه‌ای لیکرت است که گزینه «به کار نبرده-ام» با عدد ۰، و گزینه «تا حدودی به کار برده‌ام» را با عدد ۱ و گزینه «بیشتر مواقع به کار برده‌ام» را با عدد ۲ و گزینه «زیاد به کار برده‌ام» را با عدد ۳ نمره‌گذاری می‌کنند. نمره‌گذاری این پرسشنامه به دو روش خام و نسبی صورت می‌گیرد. نمرات خام توصیف‌کننده تلاش مقابله‌ای برای هر یک از هشت نوع مقابله است و مجموع پاسخ‌های آزمودنی به مواد تشکیل‌دهنده مقیاس می‌باشد. نمرات نسبی، نسبت تلاشی که در هر نوع مقابله صورت گرفته را توصیف می‌کند. فولکمن و لازاروس در یک تحقیق پایایی به روش همسانی درونی ۰/۷۵، پایایی خرده مقیاس‌های آن را از ۰/۶۱ برای روش مقابله دوری‌جویی تا ۰/۷۹ برای ارزیابی مجدد مثبت گزارش کرده‌اند. آقایوسفی (۱۳۸۰)، در یک تحقیق پایایی این پرسشنامه را با روش همسانی درونی، آلفای کرونباخ ۰/۸۰ گزارش کرده است؛ پایایی این پرسشنامه در پژوهش حاضر با روش آلفای کرونباخ در خرده مقیاس سبک مساله مدار ۰/۸۸ و هیجان مدار ۰/۹۰ به دست آمد.

شیوه اجرا. پس از اخذ مجوزهای مربوطه از دانشگاه آزاد واحد تهران شمال، با مراجعه به دانشگاه‌های آزاد واحد تهران شمال، مرکز و جنوب اعضای گروه نمونه به صورت در دسترس و انتخاب شدند؛ پس از انتخاب فرد مشارکت‌کننده، پژوهش‌گر، خود را معرفی نموده و توضیح کوتاهی در ارتباط با پژوهش داد و در صورت توافق، ابزارهای سنجش و فرم رضایت از شرکت در پژوهش را در اختیار مشارکت‌کننده قرار گرفت. به

1. Problem-oriented
2. Seeking social support
3. Accepting responsibility
4. Planful problem solving
5. Positive reappraisal
6. Emotion-oriented
7. Confrontive coping
8. Distancing
9. Self-controlling
10. Escape-avoidance

مشارکت‌کنندگان توضیح داده شده که نوشتن نام و نام‌خانوادگی الزامی نیست و نتایج پژوهش به صورت گروهی مورد بررسی قرار خواهد گرفت و آنان می‌توانند صرفاً در صورت تمایل از آگاهی از نتایج آزمون، نام خود را ذکر نمایند. پس از گردآوری داده‌ها، نتایج برای بررسی و تجزیه و تحلیل آماری آماده شد. در این مطالعه از آمار توصیفی و استنباطی استفاده شد. در بخش توصیفی، خلاصه‌ای از متغیرهای تحقیق در قالب جدول و نمودار ارائه گردید. در بخش استنباطی آزمون‌های آماری انجام شد. با توجه به ماهیت موضوع، در این مطالعه از آزمون همبستگی، تحلیل رگرسیون و مدل‌سازی به روش معادلات ساختاری استفاده شد. جهت انجام آزمون‌های آماری از نرم‌افزار AMOS و SPSS نسخه ۲۶ استفاده گردید.

یافته‌ها

در تحلیل داده‌ها یافته‌ها نشان داد که ۲۴۷ نفر (۶۱٫۶ درصد) از شرکت‌کنندگان در پژوهش حاضر زن و ۱۵۴ نفر (۳۸٫۴ درصد) از شرکت‌کنندگان در تحقیق مرد می‌باشند. ۱ نفر (۰٫۲ درصد) از افراد شرکت‌کننده در تحقیق زیر ۲۰ سال، ۷۱ نفر (۱۷٫۷ درصد) دارای سن ۲۰ تا ۳۰ سال، ۱۸۵ نفر (۴۶٫۱ درصد) دارای سن ۳۱ تا ۴۰ سال، ۸۷ نفر (۲۱٫۷ درصد) دارای سن ۴۱ تا ۵۰ سال، ۵۲ نفر (۱۳ درصد) دارای سن ۵۱ تا ۶۰ سال و ۵ نفر (۱٫۲ درصد) بالای ۶۰ سال سن داشتند. ۳۵ نفر (۸٫۷ درصد) از شرکت‌کنندگان در نظر سنجی دارای مدرک تحصیلی دیپلم، ۳۵ نفر (۸٫۷ درصد) دارای مدرک تحصیلی فوق دیپلم، ۱۳۸ نفر (۳۴٫۴ درصد) دارای مدرک تحصیلی کارشناسی، ۱۵۸ نفر (۳۹٫۴ درصد) دارای مدرک تحصیلی کارشناسی ارشد و ۳۵ نفر (۸٫۷ درصد) دارای مدرک تحصیلی دکتری بودند.

جدول ۱. شاخص‌های توصیفی نمرات گروه در متغیرهای پژوهش

متغیر	میانگین	انحراف معیار	K-S	S-W	کجی	کشیدگی
مسأله‌مدار	۵۶/۶۶	۶/۹۸۷	**۰/۰۵۲	**۰/۹۸۶	۰/۲۳۱	۰/۶۶۵
هیجان‌مدار	۶۶/۶۷	۶/۷۲۰	**۰/۰۴۷	**۰/۹۹۵	-۰/۰۸۸	۰/۳۹۴
صمیمیت زناشویی	۶۲/۱۹	۷/۰۴۱	۰/۰۴۰	۰/۹۹۷	-۰/۰۱۰	-۰/۱۲۰
دلبستگی‌ناایمن	۷/۸۰	۱/۴۸۵	**۰/۱۶۹	**۰/۹۵۰	-۰/۳۶۷	-۰/۱۸۵
بیگانگی	۷/۸۰	۱/۴۷۷	**۰/۱۴۰	**۰/۹۵۶	-۰/۲۰۲	-۰/۲۱۸
بی‌کفایتی اجتماعی	۶/۹۶	۱/۶۰۴	**۰/۱۴۰	**۰/۹۵۷	-۰/۲۶۴	-۰/۳۸۵
خودمحوری	۱۳/۹۵	۱/۵۴۸	**۰/۱۵۱	**۰/۹۵۶	-۰/۳۰۹	-۰/۱۵۱
دوسوگرا	۱۹/۵۸	۳/۶۵۶	**۰/۰۶۴	**۰/۹۸۶	-۰/۲۲۹	-۰/۲۱۴
اجتنابی	۱۹/۶۸	۳/۳۹۲	**۰/۰۶۸	**۰/۹۸۸	-۰/۰۱۹	-۰/۴۴۴
ایمن	۱۹/۹۷	۳/۱۹۱	**۰/۰۸۹	**۰/۹۸۹	۰/۱۶۳	۰/۰۷۴
سازنده متقابل	۲۲/۳۲	۳/۴۶۹	**۰/۰۷۵	**۰/۹۸۸	۰/۱۲۰	۰/۰۵۳
اجتناب متقابل	۹۰/۶۶	۷/۷۸۹	۰/۰۴۴	۰/۹۹۴	۰/۱۷۱	۰/۴۸۱
توقع/کناره‌گیری	۶۱/۵۱	۷/۶۵۰	۰/۰۴۶	۰/۹۹۵	-۰/۰۰۵	-۰/۱۳۳

جدول ۱ شاخص‌های توصیفی نمرات گروه در متغیرهای پژوهش را نشان می‌دهد. میانگین و انحراف معیار نمرات گروه در مقابله مسأله‌مدار به ترتیب برابر با ۵۶/۶۶ و ۶/۹۸۷؛ در مقابله هیجان‌مدار ۶۶/۶۷ و ۶/۷۲۰؛ در صمیمیت زناشویی کل ۶۲/۱۹ و ۷/۰۴۱؛ در بعد دلبستگی‌ناایمن روابط موضوعی ۷/۸۰ و

۱/۴۷۷؛ در بیگانگی ۷/۸۰ و ۱/۴۷۷؛ در بی‌کفایتی اجتماعی ۶/۹۶ و ۱/۶۰۴ و در خود محوری ۱۳/۹۵ و ۱/۵۴۸ است. در بعد دو دلبستگی دوسوگرا ۱۹/۵۸ و ۳/۶۵۶؛ در بعد اجتنابی ۱۹/۶۸ و ۳/۳۹۲ و در بعد ایمن ۱۹/۹۷ و ۳/۱۹۱ است. در بعد سازنده متقابل الگوهای ارتباطی ۲۲/۳۲ و ۳/۴۶۹؛ در بعد اجتناب متقابل ۹۰/۰۶۶ و ۷/۷۸۹ و در بعد توقع/کناره‌گیری ۶۱/۵۱ و ۷/۶۵۰ می‌باشد. در ادامه به منظور بررسی هم خطی بودن چندگانه، ماتریس همبستگی میان متغیرها محاسبه و نتایج نشان دادند که هیچ کدام از همبستگی‌ها بالای ۰/۹ نیستند.

جدول ۲. ماتریس همبستگی میان نمرات کل متغیرهای پژوهش

	۱	۲	۳	۴	۵	۶	۷	۸	۹	۱۰	۱۱
۱. مساله مدار											
۲. هیجان مدار	۰/۱۳										
۳. دلبستگی نایمن	-۰/۱۴	۰/۰۱									
۴. بیگانگی	۰/۰۴	-۰/۰۹	۰/۱۲								
۵. بی‌کفایتی	۰/۰۰	-۰/۰۷	۰/۲۶	۰/۳۱							
۶. خودمحوری	-۰/۰۸	-۰/۰۴	۰/۱۶	۰/۳۶	۰/۳۹						
۷. صمیمیت	-۰/۰۵	۰/۰۲	۰/۰۹	۰/۰۳	۰/۰۸	۰/۰۳					
۸. دوسوگرا	۰/۱۴	۰/۱۵	۰/۱۶	۰/۰۵	۰/۰۲	۰/۰۰	-۰/۰۱				
۹. اجتنابی	-۰/۰۰	۰/۰۴	۰/۰۵	۰/۰۰	-۰/۰۲	۰/۰۳	-۰/۱۱	۰/۰۴			
۱۰. ایمن	-۰/۰۵	-۰/۱۲	۰/۰۷	-۰/۰۱	-۰/۰۰	-۰/۰۱	-۰/۰۶	۰/۱۱	۰/۰۵		
۱۱. الگوهای ارتباطی	۰/۰۴	۰/۰۲	-۰/۰۴	۰/۰۶	۰/۰۴	۰/۰۴	۰/۰۴	-۰/۰۶	-۰/۱۰	۰/۰۶	

نتایج جدول ضرایب همبستگی پیرسون نشان داد که بین سبک‌های دلبستگی اجتنابی و نایمن با راهبردهای مسئله مدار همبستگی منفی و با راهبردهای هیجان مدار همبستگی مثبت وجود دارد. همچنین بین الگوهای ارتباطی با متغیرهای سبک‌های دلبستگی و راهبردهای مقابله‌ای همبستگی دیده نشد.

جدول ۳. شاخص‌های برازش مدل تحلیل مسیر پیش‌بینی صمیمیت زناشویی بر اساس سبک‌های دلبستگی

شاخص‌های برازش	X ² /df	GFI	CFI	NFI	RMSEA	AIC
مدل اثرات کل	۳/۴۹۷	۰/۹۷۱	۰/۳۲۱	۰/۲۷۷	۰/۰۸۳	۵۵/۴۷۳
مدل اثرات میانجی	۴/۳۱۸	۰/۹۹۶	۰/۸۸۴	۰/۹۰۱	۰/۰۹۶	۴۴/۳۱۸
مدل اثرات غیرمستقیم	۲/۶۱۷	۰/۹۹۱	۰/۷۷۳	۰/۷۶۰	۰/۰۶۷	۴۴/۴۷۰

شاخص‌های برازش مدل اثرات میانجی بهتر از مدل‌های دیگر است. شاخص آکائیک (AIC) نیز نشان می‌دهد که مدل اثرات میانجی تقریباً کمتر از مدل‌های دیگر است.

جدول ۴. ضرایب تحلیل مسیر ارتباط سبک‌های دلبستگی از طریق سبک‌های مقابل با صمیمیت

زناشویی				متغیرها
C.R	S. E	B	b	
**۳/۰۹۱	۰/۰۹۶	۰/۱۶۹	۰/۳۱۲	دلبستگی دوسوگرا ← هیجان‌مدار
۰/۷۸۷	۰/۱۰۰	۰/۰۴۱	۰/۰۷۹	دلبستگی اجتنابی ← هیجان‌مدار
**۲/۷۲۶	۰/۱۱۲	-۰/۱۴۱	-۰/۳۰۶	دلبستگی ایمن ← هیجان‌مدار
۱/۱۸۲	۰/۱۱۴	-۰/۰۶۷	-۰/۱۴۶	دلبستگی ایمن ← مسأله‌مدار
۰/۸۳۹	۰/۱۰۲	-۰/۰۱۱	-۰/۰۲۱	دلبستگی اجتنابی ← مسأله‌مدار
**۲/۸۲۴	۰/۰۹۷	۰/۱۴۸	۰/۲۷۴	دلبستگی دوسوگرا ← مسأله‌مدار
**۲/۳۶۴	۰/۰۵۴	-۰/۱۱۹	-۰/۱۴۷	هیجان‌مدار ← صمیمیت زناشویی
۱/۲۳۲	۰/۰۵۳	۰/۱۶۳	۰/۱۷۴	مسأله‌مدار ← صمیمیت زناشویی
۰/۰۹۱	۰/۱۰۱	۰/۰۰۵	۰/۰۰۹	دلبستگی دوسوگرا ← صمیمیت زناشویی
-۱/۰۶۶	۰/۱۱۶	-۰/۰۵۷	-۰/۱۲۴	دلبستگی اجتنابی ← صمیمیت زناشویی
**۲/۱۸۹	۰/۱۰۳	۰/۱۱۴	۰/۲۲۵	دلبستگی ایمن ← صمیمیت زناشویی

جدول ۴ نشان می‌دهد که دلبستگی دوسوگرا و ایمن رابطه معنی داری با مقابله هیجان‌مدار سبک دلبستگی ایمن رابطه مستقیم معنی داری با سبک مقابله مسأله‌مدار دارند. دلبستگی ایمن رابطه معنی داری با صمیمیت زناشویی دارد. طبق الگوریتم بارون - کنی، از آنجا که مسیر سبک‌های مقابل به صمیمیت زناشویی معنی دار است، می‌توان نتیجه گرفت که سبک‌های مقابل نقش میانجی‌گری جزئی دارند. کل مدل ۲/۲ درصد صمیمیت زناشویی را تبیین می‌کنند. مقابله مسأله‌مدار ۲/۴ درصد و مقابله هیجان‌مدار ۴/۵ درصد صمیمیت زناشویی را تبیین می‌کنند. پس از بررسی پیش فرض‌ها و کنترل نمرات افراطی، مدل زیر برای آزمون تحلیل مسیر شرح زیر مورد بررسی قرار گرفت:

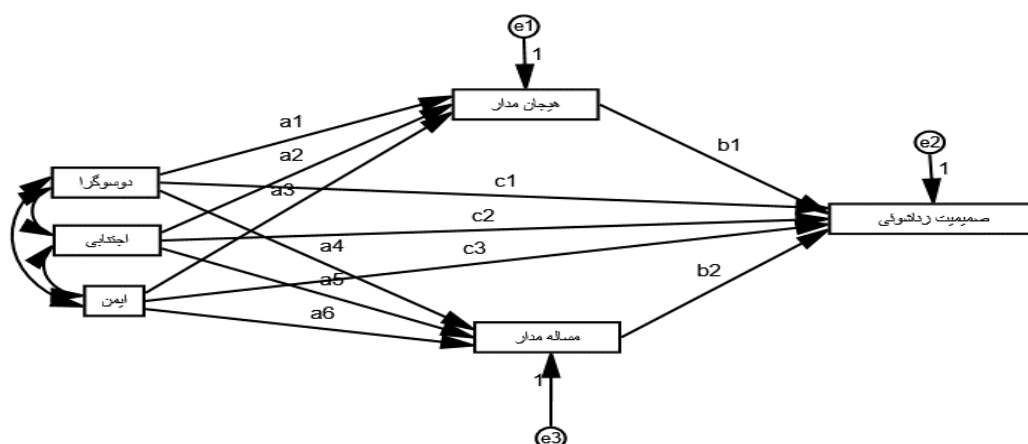

شکل ۱: مدل مسیر پیش‌بینی صمیمیت زناشویی بر اساس سبک‌های دلبستگی

جدول ۵. شاخص‌های برازش مدل تحلیل مسیر پیش‌بینی الگوهای ارتباطی بر اساس سبک‌های

دل‌بستگی

AIC	RMSEA	NFI	CFI	GFI	CMIN/DF	شاخص‌های برازش
۵۵/۸۵۲	۰/۰۸۲	۰/۲۹۰	۰/۲۳۱	۰/۹۷۱	۳/۴۹۸	مدل اثرات کل
۴۴/۳۱۸	۰/۰۹۶	۰/۹۰۱	۰/۸۸۳	۰/۹۹۶	۴/۳۱۸	مدل اثرات میانجی
۴۴/۱۰۹	۰/۰۳۱	۰/۷۴۴	۰/۷۵۰	۰/۹۹۰	۲/۷۷۷	مدل اثرات غیرمستقیم

شاخص‌های برازش مدل اثرات میانجی بهتر از مدل‌های دیگر است. شاخص آکائیک (AIC) نیز نشان می‌دهد که مدل اثرات غیرمستقیم تقریباً مقتصدتر از مدل‌های دیگر است.

جدول ۶. ضرایب تحلیل مسیر ارتباط سبک‌های دل‌بستگی از طریق سبک‌های مقابله با الگوهای ارتباطی

C.R	S. E	B	b	متغیرها
*۳/۲۶۱	۰/۰۹۶	۰/۱۶۹	۰/۳۱۲	دل‌بستگی دوسوگرا ← هیجان‌مدار
۰/۷۸۷	۰/۱۰۰	۰/۰۴۱	۰/۰۷۹	دل‌بستگی اجتنابی ← هیجان‌مدار
**۲/۷۲۶	۰/۱۱۲	-۰/۱۴۱	-۰/۳۰۶	دل‌بستگی ایمن ← هیجان‌مدار
-۱/۲۸۲	۰/۱۱۴	-۰/۰۶۷	-۰/۱۴۶	دل‌بستگی ایمن ← مسأله‌مدار
-۰/۲۰۳	۰/۱۰۲	-۰/۰۱۱	-۰/۰۲۱	دل‌بستگی اجتنابی ← مسأله‌مدار
*۲/۸۲۴	۰/۰۹۷	۰/۱۴۸	۰/۲۷۴	دل‌بستگی دوسوگرا ← مسأله‌مدار
-۱/۱۹۱	۰/۱۶۶	-۰/۰۶۴	-۰/۱۹۸	دل‌بستگی دوسوگرا ← الگوهای ارتباطی
*۲/۰۰۶	۰/۱۷۰	-۰/۱۰۵	-۰/۳۴۰	دل‌بستگی اجتنابی ← الگوهای ارتباطی
-۰/۸۲۰	۰/۱۹۲	-۰/۰۴۴	-۰/۱۵۸	دل‌بستگی ایمن ← الگوهای ارتباطی
۰/۴۳۴	۰/۰۸۹	۰/۰۲۳	۰/۰۳۹	هیجان‌مدار ← الگوهای ارتباطی
۰/۹۱۳	۰/۰۸۸	۰/۰۴۸	۰/۰۸۰	مسأله‌مدار ← الگوهای ارتباطی

جدول ۶ نشان می‌دهد که سبک دل‌بستگی دو سوگرا و ایمن رابطه مستقیم معنی داری با مقابله هیجان‌مدار و سبک دل‌بستگی دوسوگرا رابطه مستقیم معنی داری با سبک مقابله مسأله‌مدار دارند. از طرف دیگر، سبک دل‌بستگی اجتنابی نیز رابطه مستقیم معنی داری با الگوهای ارتباطی دارد. از آنجا که مسیرهای میانجی (هیجان‌مدار و مسأله‌مدار) به الگوهای ارتباطی معنی دار نیست، مطابق با الگوریتم بارون - کنی سبک‌های مقابله اثر مستقیم دارند و رابطه میان سبک‌های دل‌بستگی با الگوهای ارتباطی را میانجی‌گری نمی‌کنند. برای آزمون اثرات مستقیم و غیرمستقیم سبک‌های دل‌بستگی بر الگوهای ارتباطی از مدل زیر استفاده شد:

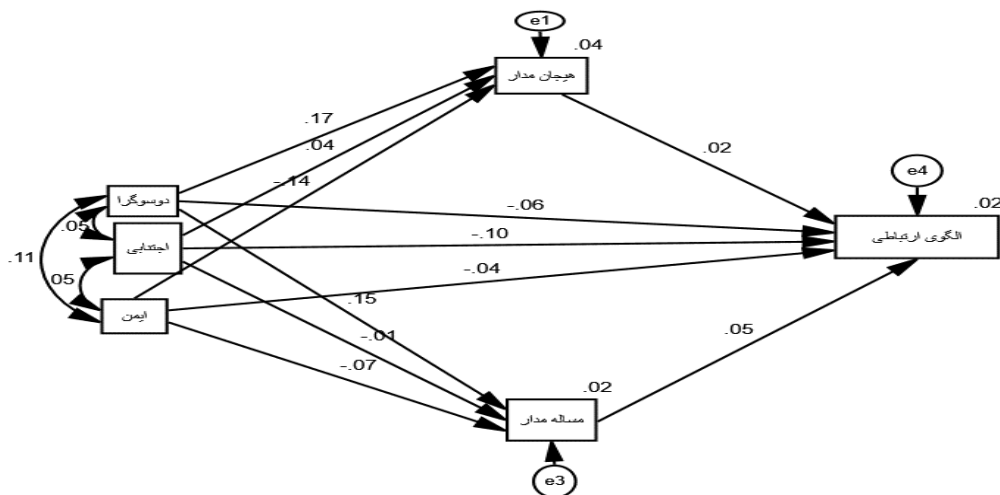

شکل ۲. مدل مسیر پیش‌بینی الگوهای ارتباطی بر اساس سبک‌های دلبستگی

جدول ۷. شاخص‌های برازش مدل تحلیل مسیر پیش‌بینی صمیمیت زناشویی بر اساس روابط موضوعی

AIC	RMSEA	NFI	CFI	GFI	X ² /df	شاخص‌های برازش
۶۰/۹۰۶	۰/۰۶۳	۰/۸۴۲	۰/۸۹۳	۰/۹۸۱	۲/۴۴۴۶	مدل اثرات کل
۶۱/۹۹۱	۰/۱۳۹	۰/۹۵۳	۰/۹۵۳	۰/۹۹۴	۷/۹۹۹	مدل اثرات میانجی
۵۸/۳۰۹	۰/۰۶۴	۰/۹۲۸	۰/۹۵۱	۰/۹۹۰	۲/۴۶۲	مدل اثرات غیرمستقیم

جدول ۷ نشان می‌دهد که شاخص‌های برازش مدل اثرات غیرمستقیم بهتر از مدل‌های دیگر است. شاخص آکائیک (AIC) نیز نشان می‌دهد که مدل اثرات غیرمستقیم تقریباً مقتصدتر از مدل‌های دیگر است.

جدول ۸. نتایج تحلیل مسیر ارتباط مستقیم روابط موضوعی با الگوی ارتباطی سازنده متقابل

C.R	S. E	B	b	متغیرها
۰/۶۶۴	۰/۲۴۵	۰/۰۳۶	۰/۱۶۳	دلبستگی نایمن ← هیجان مدار
-۱/۴۹۴	۰/۲۵۴	-۰/۰۸۳	-۰/۳۵۷	بیگانگی ← هیجان مدار
-۰/۸۹۴	۰/۲۴۶	-۰/۰۵۶	-۰/۲۳۶	بی‌کفایتی اجتماعی ← هیجان مدار
-۰/۱۱۸	۰/۲۵۲	-۰/۰۰۷	-۰/۰۳۰	خودمحوری ← هیجان مدار
** -۲/۸۵۸	۰/۲۴۴	-۰/۱۵۴	-۰/۶۹۷	دلبستگی نایمن ← مسأله مدار
۱/۱۹۳	۰/۲۵۲	۰/۰۶۶	۰/۳۰۱	بیگانگی ← مسأله مدار
۱/۲۰۶	۰/۲۵۰	۰/۰۷۲	۰/۳۰۱	بی‌کفایتی اجتماعی ← مسأله مدار
** -۱/۸۶۶	۰/۲۵۱	-۰/۱۰۷	-۰/۴۶۸	خودمحوری ← مسأله مدار
۱/۲۲۷	۰/۲۵۱	۰/۰۶۷	۰/۳۰۸	دلبستگی نایمن ← صمیمیت زناشویی
۰/۲۲۷	۰/۲۵۸	۰/۰۱۳	۰/۰۵۹	بیگانگی ← صمیمیت زناشویی
۱/۱۱۵	۰/۲۵۵	۰/۰۶۷	۰/۲۸۴	بی‌کفایتی اجتماعی ← صمیمیت زناشویی

-۰/۱۰۸	۰/۲۵۶	-۰/۰۰۶	-۰/۰۲۸	خودمحوری ← صمیمیت زناشویی
۰/۷۵۳	۰/۰۵۳	۰/۰۴۰	۰/۰۴۰	هیجان مدار ← صمیمیت زناشویی
*۲/۸۵۱	۰/۰۵۴	۰/۰۷۳	۰/۱۵۴	مسأله مدار ← صمیمیت زناشویی

جدول ۸ نشان می‌دهد که تنها بعد دل‌بستگی نایمن و خود محوری روابط موضوعی رابطه معنی داری با مقابله مساله مدار دارند. مطابق با الگوریتم بارون - کنی، از آنجا که مسیر دل‌بستگی نایمن و خود محوری به سبک مقابله مساله مدار معنی دار مقابله مساله مدار با صمیمیت زناشویی رابطه معنی داری دارند، می‌توان نتیجه گرفت که سبک‌های مقابله اثر میانجی‌گری جزئی دارند و ابعاد خود محوری و دل‌بستگی نایمن به طور غیرمستقیم بر صمیمیت زناشویی اثر می‌گذارند. روابط موضوعی ۱/۷ درصد واریانس صمیمیت زناشویی، مقابله مساله مدار ۳/۵ درصد و مقابله هیجان مدار ۱/۳ درصد واریانس صمیمیت زناشویی را تبیین می‌کنند. برای آزمون تأثیر روابط موضوعی بر صمیمیت زناشویی از مدل زیر استفاده شد:

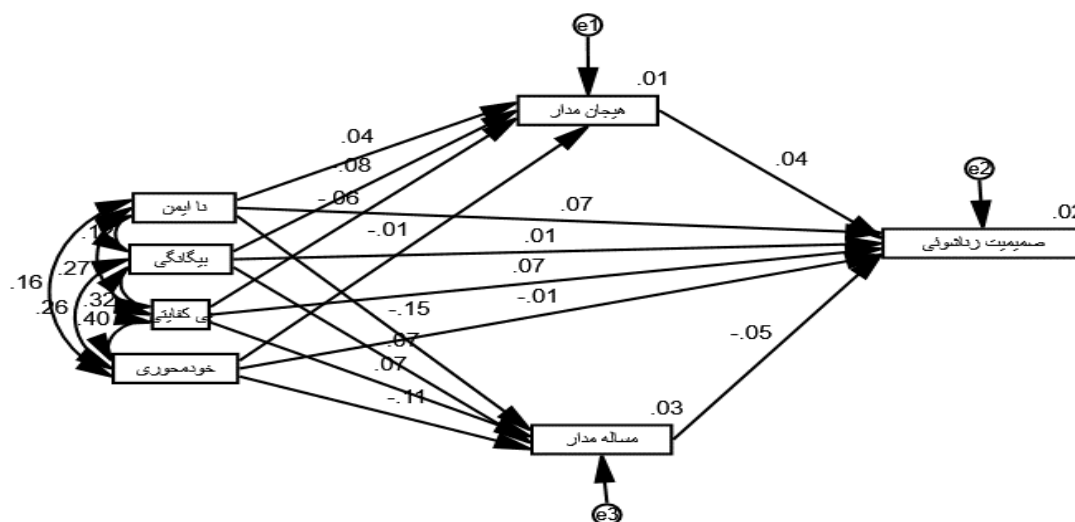

شکل ۳. مدل مسیر پیش‌بینی صمیمیت زناشویی بر اساس روابط موضوعی

جدول ۹. شاخص‌های برازش مدل تحلیل مسیر پیش‌بینی الگوهای ارتباطی بر اساس روابط موضوعی

AIC	RMSEA	NFI	CFI	GFI	X ² /df	شاخص‌های برازش
۶۰/۲۷۴	۰/۰۶۲	۰/۸۴۴	۰/۸۹۷	۰/۹۸۱	۲/۳۸۹	مدل اثرات کل
۶۱/۹۹۹	۰/۱۳۹	۰/۹۵۳	۰/۹۵۳	۰/۹۹۴	۷/۹۹۹	مدل اثرات میانجی
۵۷/۷۴۷	۰/۰۶۱	۰/۹۳۰	۰/۹۵۴	۰/۹۹۱	۲/۳۴۹	مدل اثرات غیرمستقیم

جدول ۹ نشان می‌دهد که شاخص‌های برازش مدل اثرات غیرمستقیم بهتر از مدل‌های دیگر است. شاخص آکائیک (AIC) نیز نشان می‌دهد که مدل اثرات غیرمستقیم تقریباً مقتصدتر از مدل‌های دیگر است.

جدول ۱۰. نتایج تحلیل مسیر ارتباط مستقیم روابط موضوعی با الگوی ارتباطی

متغیرها	b	B	S. E	C.R
دلبستگی ناایمن ← هیجان‌مدار	۰/۱۶۳	۰/۰۳۶	۰/۲۴۵	۰/۶۶۴
بیگانگی ← هیجان‌مدار	-۰/۳۵۷	-۰/۰۸۳	۰/۲۵۴	-۱/۴۹۴
بی‌کفایتی اجتماعی ← هیجان‌مدار	-۰/۲۳۶	-۰/۰۵۶	۰/۲۴۶	-۰/۸۹۴
خودمحوری ← هیجان‌مدار	-۰/۰۳۰	-۰/۰۰۷	۰/۲۵۲	-۰/۱۱۸
دلبستگی ناایمن ← مسأله‌مدار	-۰/۶۹۷	-۰/۱۵۴	۰/۲۴۴	**۲/۸۵۸
بیگانگی ← مسأله‌مدار	۰/۳۰۱	۰/۰۶۶	۰/۲۵۲	۱/۱۹۳
بی‌کفایتی اجتماعی ← مسأله‌مدار	۰/۳۰۱	۰/۰۷۲	۰/۲۵۰	۱/۲۰۶
خودمحوری ← مسأله‌مدار	-۰/۴۶۸	-۰/۱۰۷	۰/۲۵۱	*۱/۸۶۶
دلبستگی ناایمن ← صمیمیت زناشویی	۰/۳۰۸	۰/۰۶۷	۰/۲۵۱	۱/۲۲۷
بیگانگی ← صمیمیت زناشویی	۰/۰۵۹	۰/۰۱۳	۰/۲۵۸	۰/۲۲۷
بی‌کفایتی اجتماعی ← صمیمیت زناشویی	۰/۲۸۴	۰/۰۶۷	۰/۲۵۵	۱/۱۱۵
خودمحوری ← صمیمیت زناشویی	-۰/۰۲۸	-۰/۰۰۶	۰/۲۵۶	-۰/۱۰۸
هیجان‌مدار ← صمیمیت زناشویی	۰/۰۴۰	۰/۰۴۰	۰/۰۵۳	۰/۷۵۳
مسأله‌مدار ← صمیمیت زناشویی	۰/۲۵۴	۰/۱۵۳	۰/۰۹۴	۲/۷۰۲

جدول ۱۰ نشان می‌دهد که تنها بعد دلبستگی ناایمن و خودمحوری روابط موضوعی، رابطه معنی‌داری با مقابله مسأله‌مدار دارند. مطابق با الگوریتم بارون - کنی، از آنجا که مسیر دلبستگی ناایمن و خودمحوری به سبک مقابله مسأله‌مدار، معنی‌دار و مقابله مسأله‌مدار با صمیمیت زناشویی رابطه معنی‌داری دارند، می‌توان نتیجه گرفت که سبک‌های مقابله اثر میانجی‌گری جزئی دارند و ابعاد خودمحوری و دلبستگی ناایمن به‌طور مستقیم و غیرمستقیم بر صمیمیت زناشویی اثر می‌گذارند. روابط موضوعی ۱/۷ درصد، مقابله مسأله‌مدار ۳/۵ درصد و مقابله هیجان‌مدار ۱/۳ درصد واریانس صمیمیت زناشویی را تبیین می‌کنند.

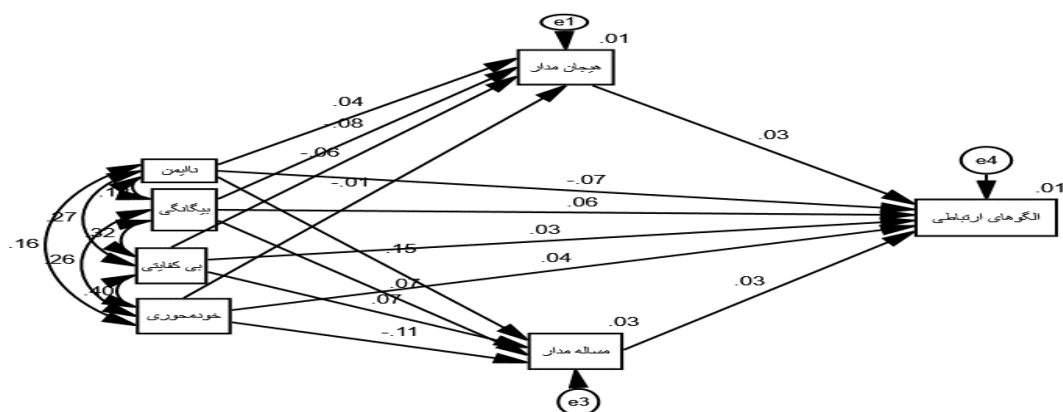

شکل ۴. مدل مسیر پیش‌بینی الگوهای ارتباطی بر اساس روابط موضوعی

بحث و نتیجه‌گیری

هدف از این پژوهش بررسی مدل‌یابی الگوهای ارتباطی و صمیمیت زناشویی بر اساس سبک‌های دلبستگی و روابط موضوعی با میانجی‌گیری سبک‌های مقابله‌ای بود؛ نتایج تحلیل نشان داد که دلبستگی دوسوگرا و ایمن رابطه معنی‌داری با مقابله هیجان‌مدار و سبک دلبستگی ایمن رابطه مستقیم معنی‌داری با سبک مقابله مسأله‌مدار دارند. همچنین، دلبستگی ایمن رابطه معنی‌داری با صمیمیت زناشویی دارد. طبق الگوریتم بارون - کنی، از آنجا که مسیر سبک‌های مقابله به صمیمیت زناشویی معنی‌دار است، می‌توان نتیجه گرفت که سبک‌های مقابله نقش میانجی‌گری جزئی دارند. کل مدل $2/2$ درصد صمیمیت زناشویی را تبیین می‌کنند. مقابله مسأله‌مدار $2/4$ درصد و مقابله هیجان‌مدار $4/5$ درصد صمیمیت زناشویی را تبیین می‌کنند. شاخص‌های برازش مدل تحلیل مسیر پیش‌بینی الگوهای ارتباطی بر اساس سبک‌های دلبستگی شاخص‌های برازش نشان داد، مدل اثرات میانجی بهتر از مدل‌های دیگر است. شاخص آکائیک (AIC) نیز نشان می‌دهد که مدل اثرات غیرمستقیم تقریباً مقتصدتر از مدل‌های دیگر است.

صمیمت زناشویی به عنوان یکی از مهم‌ترین شاخصه‌های تعیین عملکرد خانواده، به حالتی اطلاق می‌شود که طی آن زن و شوهر از ازدواج با یکدیگر و با هم بودن احساس شادمانی و رضایت دارند (اصلاتی، عبداللهی و امن‌اللهی، ۱۳۹۶). در این راستا تعدادی از پژوهشگران صمیمت زناشویی را احساس عینی خشنودی، رضایت، لذت زن و شوهر از تمامی روابط، انطباق بین همسران و عده دیگری صمیمت زناشویی از یک رابطه را ارزیابی ذهنی فرد از آن رابطه و سازگاری درونی و بیرونی زن و مرد می‌دانند، به طوری که در موقعیت‌های مختلف زندگی تفاهمی دوجانبه بین آنها به وجود آید (ازمان و آتیک، ۲۰۱۰). سبک دلبستگی یکی از عوامل شخصی است که بر همسازی و ناهمسازی زناشویی تأثیر می‌گذارد و به همین دلیل تحقیقات بسیاری درباره آن انجام شده است. بررسی‌های قبلی رضایت‌مندی زناشویی به‌طور کامل نشان می‌دهند که وضعیت جنسی افراد، پیش‌بینی رضایت‌مندی نمی‌باشند (ساودرا و همکاران، ۲۰۱۴). تبیین این یافته پژوهش می‌توان گفت ماهیست و چگونگی رابطه صمیمی افراد در کودکی (نوزاد - مادر)، نوع و ماهیت روابط صمیمی آنها را در سرتاسر زندگی تعیین می‌کند. افراد با سبک دلبستگی ایمن، افرادی شاد، دوستانه و قابل اعتمادند که توانایی همدلی و پذیرش دیگران را دارند؛ بنابراین در صمیمی شدن با دیگران و نزدیکی بیشتر با افرادی مانند همسر به خوبی عمل می‌کنند. به بیان دیگر افراد بزرگسال با دلبستگی بالا تمایل افزون تری به ایجاد نزدیکی در روابط میان فردی خود دارند؛ در نتیجه میزان صمیمیت را در روابط بهبود می‌بخشند و سازگاری ارتباطی آنها افزایش می‌یابد (کانتزارو، ۲۰۱۰). در مقابل، ویژگی برجسته بزرگسالان دارای سبک دلبستگی اجتنابی، ترس از صمیمیت و روابط دوستانه است. این افراد به شدت از ایجاد روابط صمیمانه و نزدیک گریزان‌اند و به محض اینکه احساس می‌کنند روابط در حال نزدیکی است، ناهشیارانه از آن پرهیز می‌کنند. افراد دارای سبک دلبستگی نایمن اجتنابی، در روابط نزدیک و صمیمانه خود به‌طور ناهشیار روابط دوران کودکی با چهره دلبستگی را به خاطر می‌آورند. این یادآوری و انتقال موجب اضطراب ناشی از طرد دوباره در روابط کنونی می‌شود. آنها برای گریز از تجربه دوباره اضطراب، از هر گونه نزدیکی و رابطه صمیمانه‌های دوری می‌کنند و از ابراز صمیمیت همسر خود رنج می‌برند. همچنین خوداتکایی و حس خودارز شمندی مفرط این افراد نیز زمینه‌های دوری و پرهیز از برقراری رابطه صمیمانه و اعتماد به دیگران از جمله همسر خود را فراهم می‌آورد.

افراد با سبک دلبستگی دو سوگرا که با دل مشغولی و سواسی درباره صمیمیت و تلاش برای یکی شدن با دیگری مشخص می‌شوند، با نگرش منفی به خود و مثبت به دیگران، برای صمیمیت عاطفی و روابط نزدیک با دیگران ارزش اضافی قائل‌اند و به پذیرش دیگران برای حس بهزیستی شخصی وابسته‌اند. آنها از ترس کنار گذاشته شدن از سوی همسر یا دیگر افراد مهم زندگیشان، توانایی اندکی برای صمیمی شدن دارند (دوستداری تیله نویی، ۱۳۹۲).

نتایج تحلیل نشان داد که سبک دلبستگی دوسوگرا و ایمن رابطه مستقیم معنی‌داری با مقابله هیجان‌مدار و سبک دلبستگی دوسوگرا رابطه مستقیم معنی‌داری با سبک مقابله مسأله‌مدار دارند. از طرف دیگر، سبک دلبستگی اجتنابی نیز رابطه مستقیم معنی‌داری با الگوهای ارتباطی دارد. از آنجا که مسیرهای میانجی (هیجان‌مدار و مسأله‌مدار) به الگوهای ارتباطی معنی‌دار نیست، مطابق با الگوریتم بارون - کنی سبک‌های مقابله اثر مستقیم دارند و رابطه میان سبک‌های دلبستگی با الگوهای ارتباطی را میانجی‌گری نمی‌کنند. شاخص‌های برازش مدل تحلیل مسیر پیش‌بینی صمیمیت زناشویی بر اساس روابط موضوعی نشان داد که شاخص‌های برازش مدل اثرات غیرمستقیم بهتر از مدل‌های دیگر است. شاخص آکائیک (AIC) نیز نشان می‌دهد که مدل اثرات غیرمستقیم تقریباً مقتصدتر از مدل‌های دیگر است. برای تبیین نتایج این پژوهش می‌توان به توضیح دیدگاه روابط موضوعی در زمینه ارتباطات به ویژه در ارتباط ازدواج پرداخت. دیدگاه روابط موضوعی بر این اعتقاد است که اتفاقات و ارتباطات اولیه زندگی بر روابط ما در بزرگسالی تأثیر می‌گذارند و نحوه برخورد مراقبین اولیه کودک بر نحوه برخورد او در بزرگسالی با شریک زندگی تأثیر گذار است. در نتایج پژوهش خودمیان بینی بیشترین نقش را در تبیین عدم رضایت زناشویی داشت. خودمیان بینی متشکل از بی‌اعتمادی به دیگران و کنترل و اعمال قدرت به دیگران است، فرد خودمیان بین توانایی تمایز خود را از دیگری به عنوان "موضوع" جداگانه ندارد، در نتیجه هویت فرد مقابل را به گونه‌ای مجزا نمی‌پذیرد و منجر به رفتارهای خودخواهانه می‌شود. هر چه فرد از نظر شخصیتی محکم‌تر بوده و تعریف دقیق‌تری از خود داشته باشد در نتیجه توان تمیز خود از دیگری را بیشتر دارد و برای شریک زندگی خود به عنوان یک فرد جداگانه ارزش قائل است. صمیمیت، سازگاری، توانایی پذیرش استقلال و هویت متمایز دیگری از جمله ویژگی‌های اصلی برقراری ارتباط صمیمانه است، که در قالب حل مفهوم خود میان بینی ممکن می‌شوند (نریمانی و همکاران، ۱۳۹۸).

انسان به عنوان یک موجود اجتماعی و به واسطه قرار داشتن در یک محیط اجتماعی در ارتباطات تعاملی شامل (روابط دوستی، عشقی و خانوادگی) شرکت دارد. در این میان، خانواده از اهمیت ویژه‌ای برخوردار است، چراکه یکی از عناصر اصلی جامعه محسوب می‌گردد و دستیابی به یک جامعه امن مستلزم داشتن خانواده‌های امن است. یک خانواده سالم اعضایی را شامل می‌شود که از سلامت روانی و روابط مطلوب با یکدیگر برخوردار هستند. بنابراین سلامت اعضای خانواده و روابط آنها تأثیرات مثبتی بر جامعه خواهد داشت (صلاحیان، ۱۳۹۸). در پی انحلال روابط پیشین، روابط جدید نیز بر حسب الگوی دلبستگی فرد متفاوت است. اجتناب‌گراها پس از انحلال یک رابطه کمتر از دوسوگراها مضطرب و مستأصل می‌شوند (عبدلی قهپی، ۱۳۹۵). گروه اخیر به سرعت به برقراری روابط جدید اقدام می‌کنند دلبستگی ایمن با سازگاری منعطف و مناسب تجارب هیجانی و تحمل حوادث استرس‌آمیز بدون درماندگی در برابر آنها همراه است و افرادی که سبک دلبسته نایمن هستند، کارکرد زناشویی ضعیف ارتباط و حل مسئله ضعیف، انعطاف‌پذیری و اعتماد متقابل پایین دارند. و در موقعیت‌های

اضطراب‌زا در جستجوی حمایت، ضعیف عمل می‌کنند و سبک دلبستگی ناایمن با عزت نفس پایین ارتباط دارد. این پژوهش با یافته‌های پژوهش‌های قبلی مبنی بر اینکه سبک دلبستگی دوسوگرا و ایمن رابطه مستقیم معنی‌داری با مقابله هیجان‌مدار دارند یافت شد (نوری، ۱۳۹۳) با این تفاوت که پژوهش‌های قبلی بر روی زنان و مردان کارمند انجام شده بود.

نتایج تحلیل نشان داد که تنها بعد دلبستگی ناایمن و خودمحوری روابط موضوعی رابطه معنی‌داری با مقابله مسئله‌مدار دارند. مطابق با الگوریتم بارون - کنی، از آنجا که مسیر دلبستگی ناایمن و خودمحوری به سبک مقابله مسئله‌مدار، معنی‌دار و مقابله مسئله‌مدار با صمیمیت زناشویی رابطه معنی‌داری دارند، می‌توان نتیجه گرفت که سبک‌های مقابله اثر میانجی‌گری جزئی دارند و ابعاد خود محوری و دلبستگی ناایمن به‌طور غیرمستقیم بر صمیمیت زناشویی اثر می‌گذارند. روابط موضوعی ۱/۷ در صد، مقابله مسئله‌مدار ۳/۵ در صد و مقابله هیجان‌مدار ۱/۳ در صد واریانس صمیمیت زناشویی را تبیین می‌کنند. شاخص‌های برازش مدل تحلیل مسیر پیش‌بینی الگوهای ارتباطی بر اساس روابط موضوعی نشان داد که شاخص‌های برازش مدل اثرات غیرمستقیم بهتر از مدل‌های دیگر است. شاخص آکائیک (AIC) نیز نشان می‌دهد که مدل اثرات غیرمستقیم تقریباً مقتصدتر از مدل‌های دیگر است. بر این اساس روابط موضوعی به یکی از مهم‌ترین سازه‌های روان‌پویشی در شکل‌گیری شخصیت تبدیل می‌شود؛ که ردپای آن را در روابط بزرگ سالی فرد می‌توان دید. از دیدگاه نظریه‌های روابط موضوعی، فرد در بزرگسالی در هر موقعیت ارتباطی که قرار بگیرد الگوهای قالبی روابطی را که در گذشته درونی کرده؛ به‌طور ناهشیار تکرار می‌کند. روان‌درمانگری پویشی کوتاه مدت مبتنی بر "بن‌مایه تعارضی ارتباط" با شناسایی این الگوهای غالب از خلال روایت فرد از موقعیت‌های ارتباطی خود، تلاش می‌کند مراجع را از گذشته ناکارآمد خود برهاند. هنگامی که مراجع در می‌یابد که واکنش‌های ناکارآمد وی در موقعیت‌های ارتباطی در واقع پاسخی هستند که او در مقابل محقق نشدن خواسته‌هایش در ارتباط با دیگران می‌دهد، به تدریج با افزایش آگاهی و از طریق "حل و فصل"، کارآمدی خود را در روابط با دیگران افزایش می‌دهد؛ از این طریق می‌تواند خواسته‌های خود را محقق سازد؛ بدون اینکه نگرانی‌های قبلی را داشته باشد و واکنش‌های خود تخریب‌گر قبلی را نشان دهد (توزمان، ۲۰۱۹). پژوهش فرامرزی و همکاران (۱۳۹۰) سودمندی روان‌درمانی مبتنی بر CCRT را برای بهبود نشانه‌های گوارشی و شیوه‌های مقابله با تعارض بیماران سوءهاضمه‌کنشی نشان داده است. هم‌چنین در پژوهشی به این مدل درمانی با تمرکز بر الگوهای ارتباطی، ضمن ارتقای کیفیت روابط موضوعی، اضطراب اجتماعی را کاهش داد (م‌سگریان، ۱۳۹۵). این تبیین‌های نظری و یافته‌های پژوهشی از وجود الگوهای غالب ارتباطی پشتیبانی می‌کند. بر این اساس شناسایی الگوهای غالب ارتباطی و اصلاح و تغییر آن از طریق روان‌درمانگری پویشی کوتاه مدت مبتنی بر "بن‌مایه تعارضی ارتباط" ضروری به نظر می‌رسد. این نوع مداخله درمانی می‌تواند به زوجین کمک کند تا رضایت زناشویی خود را افزایش دهند.

از طرفی نیز تبیین این یافته‌ها می‌تواند گفت‌ووجینی که مهارت‌های مقابله‌ای مناسب را در موقعیت‌های استرس‌زا به کار می‌گیرند، بهتر قادرند با نیازها و چالش‌های زندگی مقابله کنند و اثرات مخرب استرس را بر جسم و روان خود کاهش دهند و دچار کجروی‌ها و رفتارهای نابهنجار اجتماعی شوند (باباخانی و همکاران، ۱۳۹۷). هم‌چنین زن و شوهرهایی که توانایی برقراری ارتباط مناسب را دارا هستند، روابط زناشویی

رضایت‌مندان تری دارند، علاوه بر این تعامل منفی زن و شوهر در ایجاد نگرش منفی و وقوع طالق یا جدایی متغیر پیشبینی‌کننده قوی است. بنابراین زوجینی که با رویکرد منطقی به سراغ حل مسائل زندگی می‌روند، از زندگی زناشویی خود رضایت مندی بیشتری دارند و رضایت فرد از زندگی زناشویی به عنوان رضایت وی از خانواده و رضایت از خانواده به عنوان رضایت از زندگی تلقی می‌شود؛ بنابراین این موضوع باعث تسهیل در رشد مادی و معنوی و تعالی و پیشرفت در جامعه خواهد شد. هیچ نظام دیگری از این محدوده‌ها و مرزهای مشخص و رسوخ‌ناپذیر برخوردار نیست. یک سازمان تجاری می‌تواند کارمند خاصی را که از نحوه کار کردن ایشان راضی نیست، بیرون کند، یا برعکس، امکان دارد اعضای سازمان در صورتی که ساخت یا ارزش‌های شرکت مزبور مورد علاقه‌ی آن‌ها نباشد، ارتباط خود را با آن قطع کنند و برای همیشه از گروه مزبور جدا شوند. فشارهای حافظ عضویت در خانواده حتی در کسانی که قصد دارند از خانواده‌ی مبدأ فرسنگ‌ها جدا شوند، به‌ندرت مجال چنین کاری را می‌دهد (عطایی فرد و امیری، ۱۳۹۳). علاوه بر آن، بر خلاف اعضای متعلق به نظام‌های غیر خانوادگی که عمدتاً می‌توان در غیاب آنها عضو جدیدی را جایگزین ساخت، اعضای خانواده حاصل شبکه روابطی است که توسط اعضای آن به وجود آمده است. برای مثال، اگر یک والد خانواده را ترک کند یا آنکه بمیرد و شخص دیگری جای او را از لحاظ نقشی که داشته پر نماید، هر تلاشی که انجام دهد باز هم هرگز نمی‌تواند پیوند شخصی و عاطفی را که والدین مزبور با سایر اعضای خانواده داشته است، تماماً از میان ببرد و خودش جایگزین آن شود. اعضای خانواده در حین رشد به هویت اختصاصی و واحد خود دست می‌یابند، اما باز هم به گروه خانوادگی دلبستگی دارند و لذا هویت یا تصور جمعی خاص خود را حفظ خواهند کرد. این اعضا در انزوا زندگی نمی‌کنند، بلکه به یکدیگر وابسته‌اند آن هم نه فقط به خاطر پول، غذا و سرپناه بلکه به خاطر نیاز به عشق، محبت، همکاری و همیاری، جامعه‌پذیری و سایر نیازهای غیرملموس. این افراد برای دستیابی به کارکرد موفق باید خود را با نیازها و خواست‌های متغیر سایر اعضا و همچنین انتظارات متغیر شبکه‌ی خویشاوندی بزرگ‌تر، محله و در نهایت جامعه منطبق سازند (پرسل، ۲۰۱۶).

خانواده‌های برخوردار از کارکرد سالم، سوای بقای خود در قالب یک نظام، موجب شکوفایی توان بالقوه‌ی یکایک اعضای خود می‌گردند؛ یعنی به آن‌ها اجازه می‌دهند با اعتماد و اطمینان خاطر در پی کاوشگری و خودیابی برآیند. میان نظام خانوادگی «توانا» و «ناتوان» تفاوت وجود دارد. گروه اول می‌تواند میان نیازهای آن نظام در قالب یک واحد خانوادگی و علایق شخصی تمامی اعضای خود تعادل برقرار کند. خانواده‌های توانا شیوه‌هایی اتخاذ می‌کنند که نیازهای بعضاً متعارض اعضای خود را ارضا می‌سازند. ویژگی‌های خانواده‌های ناتوان عبارت‌اند از کم‌کاری یا غلبه کردن بر سایر اعضای گروه، به طوری که منافع عده‌ای در نتیجه آن از میان می‌رود. این الگو غالباً در خانواده‌های ناستوار، انعطاف‌ناپذیر، یا آشفته و پر هرج و مرج دیده می‌شود (حسینی، ۱۳۹۷)؛ پژوهشی که یافته‌های پژوهش را تأیید یا رد کند یافت نشد و این از دلایل نوآوری این پژوهش بوده است. این پژوهش مانند سایر پژوهش‌ها محدودیت‌ها و مشکلاتی داشت که عبارت‌اند از: الف) استفاده از ابزارهای خودسنجی و عدم امکان ارزیابی کیفی، امکان دارد که باعث افزایش سوگیری در پاسخ‌ها شده باشد. ب) این پژوهش به صورت مقطعی انجام شده است. به این دلیل، نتیجه‌گیری درباره علیت را دشوار می‌سازد. ج) تعداد زیاد پرسشنامه‌ها منجر به خستگی آزمودنی‌ها شد. د) متغیرهایی جمعیتی شناختی مانند وضعیت اقتصادی، فرهنگی و... کنترل نشده‌اند که ممکن است در رابطه بین متغیرهای اصلی پژوهش نقش واسطه‌ای داشته باشند. این مساله نیز استلزام‌های خاص خود را

به همراه دارد؛ لذا پیشنهاد می‌گردد: (۱) پیشنهاد می‌شود الگوهای ارتباطی و سبک دلبستگی و راهبردهای مقابله‌ای در افراد با سنین و ویژگی‌های شخصیتی مختلف مورد پژوهش قرار بگیرد. (۲) پیشنهاد می‌گردد در پژوهش‌های آتی مقایسه بین فرهنگی در میان دانشجویان متاهل در کلان شهر و شهرهای کوچک‌تر انجام شود. (۳) استفاده از روش طولی می‌تواند به استحکام حاصله از نتایج پژوهش شود. (۴) نمونه‌گیری‌های چند قومیتی اثر تداخل فرهنگی - جغرافیایی را از بین می‌برد. (۵) بدیهی است که یافته‌های پژوهش گامی است مقدماتی است برای کسب نتایج قطعی‌تر، پژوهش‌های کیفی گسترده به صورت تحولی با ابزارهای جدیدتر توصیه می‌گردد.

در انتها نیز پیشنهادهای کاربردی بدین صورت مطرح میشود که: (۱) با توجه به یافته‌های حاصل از پژوهش مبنی بر اثر مستقیم سبک‌های دلبستگی بر صمیمیت زناشویی، پیشنهاد می‌گردد در این زمینه وزارتخانه‌ها و سازمان‌های متولی همچون سازمان بهزیستی، وزارت فرهنگ و ارشاد اسلامی و صداوسیما، سرای محله و شهرداری‌ها آموزش‌هایی را برای افراد در نظر بگیرند تا این مهم سبب ارتقای صمیمیت زناشویی شهر تهران گردد. (۲) با توجه به یافته‌های حاصل از پژوهش مبنی بر اثر مستقیم روابط موضوعی بر صمیمیت زناشویی، به سیاست‌گذاران و برنامه‌ریزان امور سازمانی نیز پیشنهاد می‌گردد برنامه‌های آموزشی را در راستای شناخت روابط موضوعی به صورت رایگان برای افراد متاهل شهر تهران در نظر بگیرند و با مشارکت نهادهای عمومی همچون شهرداری‌ها و رسانه‌ها؛ به‌ویژه رسانه ملی گامی مهم در این زمینه برداشته شود. با توجه به یافته‌های حاصل از پژوهش مبنی بر تأیید نقش راهبردهای مقابله‌ای در صمیمیت زناشویی، پیشنهاد می‌گردد در این زمینه وزارتخانه‌ها و سازمان‌های متولی همچون سازمان بهزیستی، وزارت فرهنگ و ارشاد اسلامی و صداوسیما، سرای محله و شهرداری‌ها آموزش‌هایی را برای افراد در نظر بگیرند تا این مهم راهبردهای مقابله‌ای دانشجویان شهر تهران گردد.

موازن اخلاقی

لازم است که نویسندگان در این قسمت، نحوه رعایت موازن اخلاقی نظیر رازداری، محرمانه ماندن اطلاعات، جلب رضایت و تمایل آزمودنی‌ها برای شرکت در پژوهش، حق انتخاب آن‌ها برای ادامه و یا انصراف از شرکت در جلسه‌های مداخله یا پاسخگویی به پرسشنامه‌ها بیان و کد اخلاق پژوهش را برای کارآزمایی‌های بالینی و شماره مصوب پایان نامه‌ها یا طرح‌های پژوهشی را برای پژوهش‌های غیربالینی درج کنند.

سپاسگزاری

از تمامی شرکت‌کنندگان در این پژوهش تشکر و قدردانی می‌شود.

تعارض منافع

نویسندگان اعلام می‌کنند هیچ‌گونه تضاد منافی ندارند.

منابع

- احمدی، شمس‌الدین، آزاد فلاح، پرویز، و فراهانی، حجت‌الله. (۱۳۹۷). بازبینی الگوهای غالب ارتباطی زوجین ایرانی بر مبنای بن‌مایه تعارضی ارتباط: یک بررسی کیفی. *فصلنامه مطالعات روان‌شناسی بالینی*، ۸ (۳۲): ۶۷-۹۲.
- اصلانی، خالد، عبدالهی، نیره، و امان‌الهی، عباس. (۱۳۹۶). رابطه سبک دلبستگی با تعهد زناشویی با میانجیگری تمایز یافتگی خود و احساس گناه در دانشجویان زن متأهل شهر اهواز. *پژوهش‌های مشاوره*، ۱۶ (۶۱): ۲۱۷-۱۸۸.
- واکر، الکسیس. جی، و تامپسون، لیندا. (۱۹۸۳). صمیمیت و تماس و کمک بین نسلی میان مادران و دختران، *مجله ازدواج و خانواده*، ۴۵، ۸۴۱-۸۴۹، نشریه شورای ملی روابط خانواده.
- آقایو سفی، علیرضا. (۱۳۸۰). نقش شخصیت و راه‌های مقابله‌ای در افسردگی و کاربرد مقابله‌درمانگری در شخصیت و افسردگی. رساله‌ی دکترای تخصصی روانشناسی. استاد راهنما: پریخ دادستان. دانشگاه تربیت مدرس.
- بهرامی خوندابی، فاطمه، فاتحی‌زاده، مریم، و اولیا، نرگس. (۱۳۸۴). ساخت و تعیین روایی و پایایی آزمون صمیمیت زوجین، هشتمین هفته پژوهش دانشگاه اصفهان.
- پاکدامن، شهلا. (۱۳۸۰). *بررسی ارتباط بین دلبستگی و جامعه طلبی در نوجوان*. پایان‌نامه دکترای روانشناسی، دانشگاه تهران.
- ثنایی، باقر. (۱۳۷۹). *مقیاس‌های سنجش خانواده و ازدواج*. تهران: نشر بعثت.
- جابری، سمیه. (۱۳۹۸). تعیین پیش‌بینی‌کننده‌های صمیمیت زناشویی و تدوین مدل افزایش صمیمیت بر اساس عوامل آن. پایان‌نامه کارشناسی‌ارشد، دانشگاه اصفهان، دانشکده روانشناسی و علوم تربیتی.
- جابری، سمیه، اعتمادی، عذرا، جزایری، رضوان‌السادت، و احمدی، سیداحمد. (۱۳۹۳). *بررسی تعیین رابطه عوامل فردی با صمیمیت زناشویی*. تهران، اولین کنفرانس بین‌المللی روان‌شناسی و علوم رفتاری.
- حسینی، سیده ریحانه. (۱۳۹۷). *رابطه بین ابعاد تعهد زناشویی و روابط فرازناشویی اینترنتی بر اساس روابط عاطفی و جنسی زوجین و سبک‌های دلبستگی: مدل‌یابی معادله ساختاری*. پایان‌نامه کارشناسی‌ارشد، دانشگاه بین‌المللی امام خمینی (ره)، دانشکده علوم اجتماعی.
- دوستداری تیله نوی، تیمور. (۱۳۹۲). *رابطه سبک‌های دلبستگی با صمیمیت و سازگاری زناشویی در زوجین فرهنگی*. پایان‌نامه کارشناسی‌ارشد، دانشگاه آزاد اسلامی واحد شاهرود، دانشکده ادبیات و علوم انسانی.
- صلاحیان، نوشین. (۱۳۹۸). *بررسی رابطه روابط موضوعی و طرحواره‌های ناسازگار اولیه بر سلطه‌گری و روابط اخلاقی*. پایان‌نامه کارشناسی‌ارشد، دانشگاه پیام نور، سنجندج.
- عباسی اصل، مجتبی. (۱۳۹۵). *رابطه رضایت جنسی، صمیمیت زناشویی و سبک‌های دلبستگی با بی‌ثباتی ازدواج زنان متأهل*. پایان‌نامه کارشناسی‌ارشد، دانشگاه خوارزمی، دانشکده روانشناسی.
- عبدلی قهی، حمیدرضا. (۱۳۹۵). *پیش‌بینی صمیمیت زناشویی بر اساس طرحواره‌های ناسازگار اولیه و سبک دلبستگی در دانشجویان متأهل دانشگاه علوم انتظامی استان تهران*. پایان‌نامه کارشناسی‌ارشد، دانشگاه آزاد اسلامی واحد شهر قدس، دانشکده علوم انسانی.
- عطایی فرد، ربابه، و امیری، شعله. (۱۳۹۶). *آزمون مدل علی رابطه ارتباط مؤثر همسران و رابطه والد-فرزندی برای آموزش والدین دانش‌آموزان دوره ابتدایی*. *فصلنامه خانواده و پژوهش*، ۳۰: ۳۷-۲۷.

کریم زاده نگاری، عباس. (۱۳۹۴). بررسی صمیمیت جنسی، محبت جسمی، ذهن‌آگاهی و تعارض زناشویی به عنوان تعدیل‌کننده‌های رابطه بین سبک‌های دلبستگی و کیفیت زناشویی دانشجویان زن دانشگاه شهید چمران اهواز. پایان‌نامه کارشناسی ارشد، دانشگاه شهید چمران اهواز، دانشکده علوم تربیتی و روانشناسی.

محمدی گنجه، محمد. (۱۳۹۶). آزمودن مدل رابطه‌ی تعارض‌های زناشویی و سبک‌های فرزندپروری والدین با ترس از صمیمیت با میانجی‌گری سبک‌های دلبستگی. پایان‌نامه کارشناسی ارشد، دانشگاه شهید چمران اهواز، دانشکده علوم تربیتی و روانشناسی.

نادری مقدم، سمیه. (۱۳۸۶). تعیین رابطه بین صمیمیت و مدت ازدواج در زوج‌های شهر ساری. پایان‌نامه کارشناسی روانشناسی عمومی، دانشگاه پیام نور بهشهر.

نریمانی، محمد، پوراسماعیلی، عبدالله، میکائیلی، ساحل، و حاجیلو، نرگس. (۱۳۹۸). نقش واسطه‌ای الگوهای ارتباطی زوج را در رابطه‌ی بین آسیب‌پذیری‌های پایدار و فرسودگی زناشویی در زوج‌های متقاضی طلاق. *مجله خانواده پژوهشگاه شهید بهشتی*، ۱۱ (۱)، ۵۲-۶۱.

نوری، محبوبه. (۱۳۹۳). بررسی رابطه بین سبک‌های دلبستگی و الگوهای ارتباطی خانواده با میزان سازگاری زناشویی و صمیمیت زوجین. پایان‌نامه کارشناسی ارشد، دانشگاه علم و فرهنگ تهران، دانشکده ادبیات و علوم انسانی.

هادی نژاد، حسن، طباطباییان، مریم، و دهقانی، محمود. (۱۳۹۳). بررسی مقدماتی روایی و پایایی پرسشنامه روابط موضوعی و واقعیت‌آزمایی بل. *مجله روانپزشکی و روانشناسی بالینی ایران*. ۲۰ (۲): ۱۶۲-۱۶۹.

References

- Bagarozzi, A. (2016). Characteristics of long-term first marriage. *Journal of mental health counseling*, 15, 445-460
- Bean, R. C. (2015). *Romantic relationship quality and technological communication: Examining the role of attachment representations and rejection sensitivity*. Thesis for Master of Science, Brigham: Utah State University.
- Caska, C.M (2018). Distress in Spouses of Combat Veterans with PTSD: The Importance of Interpersonally Based Cognitions and Behaviors, Risk and Resilience in U.S. *Military Families*, 1, 69-84.
- Christensen, a., & Sullaway, M. (1984). *Communications patterns Questionnaire. Unpublished questionnaire*. Los Angeles: University of California.
- Christensen, A., Haevay, C.L. (1990). Gender and Social structure in the demand/withdraw pattern of marital conflict. *Journal of personality and social psychology*, (59): 73-81
- Gullotta, R., Blau, I. (2017). *Intimate Violence in Families Newbury Park*. CA: Sage Publication.
- Hazan, C., & Shaver, P. (2016). "Romantic Love Conceptualized As An Attachment Process. *Journal of Personality and Social Psychology*, 511-524.
- Heavey, C. L., Layne, C., & Christensen, A. (1993). Gender and conflict structure in marital interaction: A replication and extension. *Journal of Counseling and Clinical Psychology*, (63):
- Higgins, N., McCabe, M. (2016). Goal-directed upper limb movements by children with and without DCD: A window into perceptuo-motor dysfunction?" *Physiotherapy research international*, 9, 1-12.
- Ozman, O. Atik, G (2010). Attachment styles and marital adjustment of Turkish married individuals. *Procedia-Social and Behavioral Sciences*, 5: 367-371.

- Saavedra, M. C., Chapman, K. E., & Rogge, R. D. (2010). Clarifying links between attachment and relationship quality: Negative conflict and mindfulness as moderators. *Journal of Family Psychology*, 24, 380-390.
- Seshti, T., Valentino, L. (2016). Diagnostic and Statistical Manual of Mental Disorders, Fifth ed. *American Psychiatric Publishing*.
- Sheldon, E., Keller, I., West, L. (2017). *Criminology*, Wadsworth, Cengage Learning.
- Wanic R, Kulik J. (2019). Toward an Understanding of Gender Differences in the Impact of Marital Conflict on Health. *Sex Roles*, 65(5-6): 297-312.
- Young, J.E. (2008). *Young Schema Questionnaire-Short Form*. New York: Schema Therapy Institute

پرسشنامه سبک‌های دلبستگی

سوال	کاملاً مخالفم	تا حدودی مخالفم	تا حدودی موافقم	کاملاً موافقم	نمره
۱ ایجاد ارتباط با دیگران برآیم آسان است	۱	۲	۳	۴	۵
۲ مشکل به خودم اجازه می‌دهم که به دیگران وابسته باشم	۱	۲	۳	۴	۵
۳ در روابطم اغلب نگرانم که طرف مقابل واقعا دوستم نداشته باشد	۱	۲	۳	۴	۵
۴ آنقدر که من دوست دارم به دیگران نزدیک شوم، دیگران به اندازه من تمایل به ارتباط ندارند	۱	۲	۳	۴	۵
۵ دوست دارم به دیگران متکی باشم	۱	۲	۳	۴	۵
۶ از اینکه کسی به من نزدیک شود ناراحت نمی‌شوم	۱	۲	۳	۴	۵
۷ فکر می‌کنم وقتی به دیگران احتیاج دارم هیچگاه در دسترس نیستند	۱	۲	۳	۴	۵
۸ از اینکه به مردم نزدیک باشم راحت نیستم	۱	۲	۳	۴	۵
۹ در روابطم اغلب نگرانم که طرف مقابلم نخواهد ارتباطش را با من ادامه دهد	۱	۲	۳	۴	۵
۱۰ وقتی احساساتم را به دیگران نشان می‌دهم، می‌ترسم که آنها همان احساس را درباره من نداشته باشند	۱	۲	۳	۴	۵
۱۱ در ارتباطاتم اغلب از خود می‌پرسم آیا طرف مقابل واقعا به من توجه دارد	۱	۲	۳	۴	۵
۱۲ به راحتی می‌توانم با دیگران روابط دوستانه نزدیک برقرار کنم	۱	۲	۳	۴	۵
۱۳ وقتی کسی خیلی با من صمیمی می‌شود، عصبی می‌شوم	۱	۲	۳	۴	۵
۱۴ می‌دانم وقتی که به دیگران نیاز داشته باشم، آنها در دسترس خواهند بود	۱	۲	۳	۴	۵
۱۵ دلم می‌خواهد به مردم نزدیک شوم اما می‌ترسم به من صدمه بزنند	۱	۲	۳	۴	۵
۱۶ فکر می‌کنم که مشکل است که آدم به دیگران کاملاً اعتماد کند	۱	۲	۳	۴	۵
۱۷ اغلب مردم می‌خواهند با من صمیمی تر از آن حدی بشوند که من احساس راحتی می‌کنم	۱	۲	۳	۴	۵
۱۸ مطمئن نیستم که بتوانم به افرادی تکیه کنم که به هنگام نیاز در دسترس باشند	۱	۲	۳	۴	۵

پرسشنامه صمیمیت زناشویی

عبارات	هرگز	بندوبند	گاهی	اغلب	اکثراً	تقریباً همیشه	همیشه	نمره
۱ ما دلمان می‌خواهد اوقات خود را با هم بگذاریم.	۱	۲	۳	۴	۵	۶	۷	۱
۲ او نشان می‌دهد که مرا دوست دارد.	۱	۲	۳	۴	۵	۶	۷	۲
۳ ما با یکدیگر روراست و صادق هستیم.	۱	۲	۳	۴	۵	۶	۷	۳

۷	۶	۵	۴	۳	۲	۱	ما می‌توانیم انتقاد یکدیگر را از اشتباهات و خطاهای خود بپذیریم.	۴
۷	۶	۵	۴	۳	۲	۱	ما از یکدیگر خوشمان می‌آید.	۵
۷	۶	۵	۴	۳	۲	۱	ما به یکدیگر عزت نفس و احترام می‌گذاریم.	۶
۷	۶	۵	۴	۳	۲	۱	زندگی ما به خاطر با هم بودن خوب است.	۷
۷	۶	۵	۴	۳	۲	۱	از رابطه خودمان لذت می‌بریم.	۸
۷	۶	۵	۴	۳	۲	۱	او به احساس‌های من اهمیت می‌دهد.	۹
۷	۶	۵	۴	۳	۲	۱	ما احساس می‌کنیم که با هم یکی هستیم.	۱۰
۷	۶	۵	۴	۳	۲	۱	میزان خود خواهی در رابطه ما بسیار کم است.	۱۱
۷	۶	۵	۴	۳	۲	۱	او همیشه به فکر منافع و مصلحت من است.	۱۲
۷	۶	۵	۴	۳	۲	۱	بودن او در زندگی ما از خوشبختی‌های من است.	۱۳
۷	۶	۵	۴	۳	۲	۱	همیشه در کنار او احساس بهتری به من دست می‌دهد.	۱۴
۷	۶	۵	۴	۳	۲	۱	او برای من مهم است.	۱۵
۷	۶	۵	۴	۳	۲	۱	ما یکدیگر را دوست داریم.	۱۶
۷	۶	۵	۴	۳	۲	۱	من به این رابطه اطمینان دارم و روی آن حساب می‌کنم.	۱۷

پرسشنامه سبک مقابله‌ای

ردیف	عبارات	اصلاً استفاده نکرده‌ام	بعضی اوقات استفاده کرده‌ام	معمولاً از آن استفاده می‌کنم	به میزان زیادی از آن استفاده می‌کنم
۱	دائم‌نگران این هستم که باید قدم به قدم چه کاری انجام دهم.	۰	۱	۲	۳
۲	من سعی کردم برای فهم بهتر مشکل آن را تجزیه و تحلیل کنم.	۰	۱	۲	۳
۳	من برای آسایش خاطر از همه مشکلاتی که در ذهنم هست خود را مشغول کار یا فعالیت‌های دیگر کردم.	۰	۱	۲	۳
۴	من تصور کردم زمان همه چیز را تغییر خواهد داد، تنها کاری که می‌توان انجام داد انتظار است.	۰	۱	۲	۳
۵	با استفاده از برداشت مثبت از چیزهایی که در موقعیت وجود دارند با آن کنار آمدم.	۰	۱	۲	۳
۶	من کاری را انجام دادم که فکر نمی‌کردم مؤثر باشد، اما حداقل کاری انجام شده بود.	۰	۱	۲	۳
۷	سعی کردم تا شخصی را مسئول تغییر ذهنیت او (خودش) بدانم.	۰	۱	۲	۳
۸	با کسی برای فهم بیشتر از موقعیت مشورت کردم.	۰	۱	۲	۳
۹	خودم را مورد انتقاد قرار دادم یا سرزنش کردم.	۰	۱	۲	۳
۱۰	مسائل را از بین نبردم، بلکه با کنار گذاشتن آن‌ها، مقداری از مشکلات را حل کرد.	۰	۱	۲	۳
۱۱	انتظار داشتم که معجزه‌ای اتفاق بیفتد.	۰	۱	۲	۳
۱۲	با سرنوشت جلو رفتم، من تنها گاهی اوقات بدشانس هستم.	۰	۱	۲	۳
۱۳	طوری رفتار کردم که انگار هیچ اتفاقی نیفتاده است.	۰	۱	۲	۳
۱۴	سعی کردم احساساتم را برای خودم نگه دارم.	۰	۱	۲	۳
۱۵	به دنبال خط مشی‌های روشن گشتم، شاید بتوانم گفت؛ که سعی کردم بخش‌های روشن مسائل را ببینم.	۰	۱	۲	۳
۱۶	بیش از حد معمول خوابیدم.	۰	۱	۲	۳
۱۷	من خشم خود را به اشخاصی که مشکل را ایجاد کردند، نشنا ندادم.	۰	۱	۲	۳

۱۸	۰	۱	۲	۳	هم حسی همدلی را از دیگران پذیرفتم.
۱۹	۰	۱	۲	۳	به خودم چیزهایی گفتم که کمک می کردند احساس بهتری داشته باشم.
۲۰	۰	۱	۲	۳	من برای کار خلاقانه مشکل انگیزه داشتم.
۲۱	۰	۱	۲	۳	سعی کردم همه مشکلات را فراموش کنم.
۲۲	۰	۱	۲	۳	من از کمک تخصصی بهره گرفتم.
۲۳	۰	۱	۲	۳	به رشد شخصی رسیدم و به شکل خوبی تغییر کردم.
۲۴	۰	۱	۲	۳	قبل از این که کاری انجام دهم، صبر کردم تا ببینم چه اتفاقی می افتد.
۲۵	۰	۱	۲	۳	من عذر خواهی کردم یا کاری برای جبران انجام دادم.
۲۶	۰	۱	۲	۳	من برنامه اجرایی درست کردم و آن را دنبال کردم.
۲۷	۰	۱	۲	۳	من بهترین راه را به جای آن راهی که می خواستم انتخاب کردم.
۲۸	۰	۱	۲	۳	من به احساساتم اجازه دادم هر جور شده خود را نشان دهم.
۲۹	۰	۱	۲	۳	من برای فهمیدن مشکل، خود را به بررسی کردن آن وادار کردم.
۳۰	۰	۱	۲	۳	زمانی که از این تجربه بیرون آمدم (این تجربه تمام شد) بهتر از زمان شروع آن بودم.
۳۱	۰	۱	۲	۳	با شخصی که توانست مشکل را به شکل مؤثری حل کند مشورت کردم.
۳۲	۰	۱	۲	۳	برای مدتی از آن (مشکل) فرار کردم، سعی کردم استراحت و یا تفریح کنم.
۳۳	۰	۱	۲	۳	سعی کردم از طریق خوردن، آشامیدن، سیگار کشیدن، مصرف مواد و... در خود احساس بهتری ایجاد کنم.
۳۴	۰	۱	۲	۳	شانس بسیار بزرگی را کسب کردم یا کار بسیار پر مخاطره ای را انجام دادم.
۳۵	۰	۱	۲	۳	من سعی کردم خیلی با عجله یا بر اساس اولین راهی که به ذهنم رسید عمل نکنم.
۳۶	۰	۱	۲	۳	راه جدیدی پیدا کردم.
۳۷	۰	۱	۲	۳	اعتماد به نفس خود را حفظ کردم و صبر خود را بالا نگه داشتم.
۳۸	۰	۱	۲	۳	مجدداً بررسی کردم که چه چیزی در زندگی مهم است.
۳۹	۰	۱	۲	۳	به منظور رسیدن به نتیجه ای خوب، بعضی چیزها را تغییر دادم.
۴۰	۰	۱	۲	۳	به طور کلی از مردم اجتناب کردم.
۴۱	۰	۱	۲	۳	اجازه ندادم که مشکل بر من چیره شود، از فکر کردن خیلی زیاد درباره آن خودداری کردم.
۴۲	۰	۱	۲	۳	از خویشاوندی یا دوستی که برایش احترام قائلم درخواست راهنمایی کردم.
۴۳	۰	۱	۲	۳	دیگران را از فهمیدن مشکلات بدی که وجود داشتند دور نگه داشتم.
۴۴	۰	۱	۲	۳	موقعیت را کوچک شمردم، از خیلی جدی گرفتن آن خودداری کردم.
۴۵	۰	۱	۲	۳	درباره اینکه چه احساسی داشتم با کسی صحبت کردم.
۴۶	۰	۱	۲	۳	موضعم را حفظ کردم و برای چیزی که می خواستم پافشاری کردم.
۴۷	۰	۱	۲	۳	آن (حل مشکل) را به شخص دیگری محول کردم.
۴۸	۰	۱	۲	۳	تجربه های گذشته ام را به یاد آوردم.
۴۹	۰	۱	۲	۳	من فهمیده بودم که چه کاری باید انجام شود، بنابراین تلاش هایم را به طور مؤثری افزایش دادم.
۵۰	۰	۱	۲	۳	از پذیرفتن این که آن (مشکل) اتفاق افتاده است، خودداری کردم.
۵۱	۰	۱	۲	۳	من به خودم قول دادم که دفعه بعد اوضاع طور دیگری خواهد بود.

۳	۲	۱	۰	مجموعه ای از راه حل های مختلف برای مشکل داشتم.	۵۲
۳	۲	۱	۰	از آنجایی که نمی توانستم کاری انجام دهم، آن را پذیرفتم.	۵۳
۳	۲	۱	۰	من سعی کردم که اجازه ندهم احساساتم خیلی در امور دیگر مداخله کنند.	۵۴
۳	۲	۱	۰	آرزو کردم که ای کاش می توانستم اتفاقی را که رخ داده بود یا احساساتم را تغییر دهم.	۵۵
۳	۲	۱	۰	چیزی را در مورد خودم تغییر دادم.	۵۶
۳	۲	۱	۰	من خودم را در موقعیت یا زمانی بهتر از آنچه بودم تصور کردم یا در این باره خیالبافی کردم.	۵۷
۳	۲	۱	۰	آرزو کردم که وضعیت بهتر شود یا در هر صورت تمام شود.	۵۸
۳	۲	۱	۰	در مورد اینکه اوضاع چطور خواهد شد رویاها و آرزوهایی داشتم.	۵۹
۳	۲	۱	۰	من عبادت کردم.	۶۰
۳	۲	۱	۰	خود را برای بدترین وضعیت آماده کردم.	۶۱
۳	۲	۱	۰	من در ذهنم دنبال این گشتم که چه کاری انجام دهم یا چه بگویم.	۶۲
۳	۲	۱	۰	من فکر می کردم شخصی که او را تحسین می کردم چگونه با این موقعیت برخورد می کرد و از آن به عنوان الگو استفاده می کردم.	۶۳
۳	۲	۱	۰	من سعی کردم که موقعیت ها را از دیدگاه شخص دیگر ببینم.	۶۴
۳	۲	۱	۰	من به خودم خاطر نشان کردم که اوضاع می توانست خیلی بدتر باشد.	۶۵
۳	۲	۱	۰	من دویدم یا ورزش کردم.	۶۶

پرسشنامه روابط موضوعی

ردی ف	عبارت	درست	نادرست
۱	حداقل یک رابطه پایدار و رضایت بخش دارم.	۱	۰
۲	همواره وقتی کسی از من خوشش نیاید، سعی بیشتر می کنم تا برای او خوب جلوه کنم.	۱	۰
۳	می خواهم برای همیشه در خلوت خودم باشم.	۱	۰
۴	گاهی پیش می آید که هفته ها از دیگران فاصله گرفته و با کسی صحبت نمیکنم.	۱	۰
۵	معمولاً نزدیکترین کسانم را در نهایت آزرده خاطر میکنم.	۱	۰
۶	اطرافیانم با من بیشتر مانند یک کودک رفتار میکنند تا یک بزرگسال.	۱	۰
۷	اگر فردی را که خوب میشناسم از من دور شود، دلم برایش تنگ میشود.	۱	۰
۸	من میتوانم اختلاف نظرهایی در خانه پیش می آید را بدون برهم زدن روابط خانوادگی حل و فصل کنم.	۱	۰
۹	من بینهایت نسبت به انتقاد حساس هستم.	۱	۰
۱۰	اعمال قدرت بر دیگران، برای من لذتی پنهانی و درونی است.	۱	۰
۱۱	گاهی برای رسیدن به خواسته ام تقریباً هر کاری انجام میدهم.	۱	۰
۱۲	غالباً وقتی فردی که به من نزدیک است تمام توجهش را به من معطوف نمیکنند، احساس آزردهگی و طرد میکنم.	۱	۰
۱۳	اگر به کسی نزدیک شوم و او غیر قابل اعتماد از آب درآید، از خودم به خاطر اوضاع پیش آمده بدم میآید.	۱	۰
۱۴	نزدیک شدن به هرکسی برایم دشوار است.	۱	۰
۱۵	زندگی جنسی من رضایت بخش است.	۱	۰
۱۶	تمایل دارم همانطور که دیگران از من انتظار دارند، باشم.	۱	۰
۱۷	هر چقدر هم که یک رابطه بد شود، من هم چنان آن را ادامه خواهم داد.	۱	۰
۱۸	من هیچ تأثیری روی اطرافیانم ندارم.	۱	۰

۱۹	افرادى را كه نمیبینیم، انگار اصلاً برایم وجود ندارند.	۱	۰
۲۰	در زندگى ضربه هاى زیادى خورده ام.	۱	۰
۲۱	كسى را دارم كه بتوانم از درونیتزین احساساتم با او صحبت كنم و او نیز چنین احساساتى را با من در میان بگذارد.	۱	۰
۲۲	هرچقدر هم كه برای اجتناب از مشكلات تلاش كنم، باز هم همان مشكلات در اكثر ارتباط هاى مهم من ظاهر میشوند.	۱	۰
۲۳	خیلى دوستدارم با كسى به طور كامل هم عقیده باشم.	۱	۰
۲۴	در روابط با فرد دیگر، فقط در صورتى احساس رضایت میکنم كه تمام وقت با او باشم.	۱	۰
۲۵	افراد دیگر را به درستی مورد قضاوت قرار میدهم.	۱	۰
۲۶	روابط با جنس مخالف همیشه برای من به نحو یکسانی پیش میرود.	۱	۰
۲۷	دیگران دائماً سعی در تحقیر من دارند.	۱	۰
۲۸	معمولاً در تصمیم گیری هاى خودم، به دیگران متكى هستم.	۱	۰
۲۹	معمولاً، از اینکه به كسى اعتماد كردم، پشیمان شده ام.	۱	۰
۳۰	وقتی از فردى كه با من نزدیک است عصبانى باشم میتوانم با او در این مورد صحبت كنم.	۱	۰
۳۱	برای رسیدن به آنچه میخواهم، بهترین روش، به كارگرفتن دیگران است.	۱	۰
۳۲	اغلب وقتی اطراف افرادى از جنس مخالف هستم، عصبى می شوم.	۱	۰
۳۳	اغلب نگرانم كه از كارها كنار گذاشته شوم.	۱	۰
۳۴	احساس میکنم باید همه را راضى كنم وگرنه ممكن است مرا طرد كنند.	۱	۰
۳۵	گاهی ماه ها با كسى حرف نمى زنم و كسى را نمى بینم.	۱	۰
۳۶	به طرد شدن احتمالى از طرف افراد مهم در زندگىام حساس هستم.	۱	۰
۳۷	دوست شدن با دیگران برایم كار مشكلى نیست.	۱	۰
۳۸	نمى دانم چه طور با افراد جنس مخالف ملاقات یا صحبت كنم.	۱	۰
۳۹	وقتی نمى توانم فردى را كه به من نزدیک است به انجام كارى وادار كنم، احساس آزرده گى یا عصبانیت میکنم.	۱	۰
۴۰	تقدیر من این است كه زندگى را به تنهائى سپرى كنم.	۱	۰
۴۱	مردم هیچ وقت با هم روراست نیستند.	۱	۰
۴۲	من زیاد برای روابطم مایه میگذارم و به همان میزان هم دریافت میکنم.	۱	۰
۴۳	از ملاقات یا صحبت با افراد جنس مخالف خجالت میکشم.	۱	۰
۴۴	برای من مهمترین چیز در یک رابطه، اعمال قدرت بر طرف مقابل است.	۱	۰
۴۵	معتقدم كه يك مادر خوب باید همیشه بچه هایش را خوشنود سازد.	۱	۰

پرسشنامه الگوهای ارتباطی

الف: زمانى كه در روابط شما مشكل ایجاد می شود.	
۱- اجتناب متقابل: هر دو طرف از بحث در مورد مشكل دورى می گزینند.	۱ ۲ ۳ ۴ ۵ ۶ ۷ ۸ ۹
۲- بحث و گفتگوی متقابل: هر دو طرف سعی می کنند در مورد مشكل خود بحث و گفتگو كنند.	۱ ۲ ۳ ۴ ۵ ۶ ۷ ۸ ۹
۳- بحث / اجتناب:	
a) مرد سعی می كند بحث را شروع كند در حالى كه زن سعی می كند از بحث كردن پرهیز كند.	۱ ۲ ۳ ۴ ۵ ۶ ۷ ۸ ۹
b) زن سعی می كند بحث را شروع كند در حالى كه مرد سعی می كند از بحث كردن پرهیز كند.	۱ ۲ ۳ ۴ ۵ ۶ ۷ ۸ ۹
ب: در خلال بحث از مشكلات ارتباطى:	
۱- سرزنش متقابل: هر دو طرف يكدیگر را مورد سرزنش و اتهام و انتقاد قرار می دهند.	۱ ۲ ۳ ۴ ۵ ۶ ۷ ۸ ۹

۹ ۸ ۷ ۶ ۵ ۴ ۳ ۲ ۱	۲- ابراز متقابل: هر دو طرف احساساتشان را نسبت به یکدیگر ابراز می‌کنند.
۹ ۸ ۷ ۶ ۵ ۴ ۳ ۲ ۱	۳- تهدید متقابل: هر دو طرف یکدیگر را با پیامدهای منفی تهدید می‌کنند.
۹ ۸ ۷ ۶ ۵ ۴ ۳ ۲ ۱	۴- مذاکره متقابل: هر دو طرف پیشنهاد راه حل و توافق (سازش) می‌کنند.
	۵- کناره‌گیری / توقع:
۹ ۸ ۷ ۶ ۵ ۴ ۳ ۲ ۱	(a) مرد غر می‌زند و توقع می‌کند (انتظار بیش از حد). در حالی که زن کناره‌گیری و سکوت اختیار می‌کند یا از بحث بیشتر امتناع می‌کند.
۹ ۸ ۷ ۶ ۵ ۴ ۳ ۲ ۱	(b) زن غر می‌زند و توقع می‌کند (انتظار بیش از حد). در حالی که مرد کناره‌گیری و سکوت اختیار می‌کند یا از بحث بیشتر امتناع می‌کند.
	۶- انتقاد کردن / دفاع کردن:
۹ ۸ ۷ ۶ ۵ ۴ ۳ ۲ ۱	(a) مرد انتقاد می‌کند در حالی که زن از خودش دفاع می‌کند.
۹ ۸ ۷ ۶ ۵ ۴ ۳ ۲ ۱	(b) زن انتقاد می‌کند در حالی که مرد از خودش دفاع می‌کند.
	۷- فشار / مقاومت:
۹ ۸ ۷ ۶ ۵ ۴ ۳ ۲ ۱	(a) مرد، زن را تحت فشار قرار می‌دهد که کاری را بدون چون و چرا بپذیرد یا کاری را بدون چون و چرا متوقف کند، در حالی که زن مقاومت می‌کند.
۹ ۸ ۷ ۶ ۵ ۴ ۳ ۲ ۱	(b) زن، مرد را تحت فشار قرار می‌دهد که کاری را بدون چون و چرا بپذیرد یا کاری را بدون چون و چرا متوقف کند، در حالی که مرد مقاومت می‌کند.
	۸- عاطفی / منطقی:
۹ ۸ ۷ ۶ ۵ ۴ ۳ ۲ ۱	(a) مرد احساساتش را ابراز می‌کند در حالی که زن به دنبال دلیل و راه حل می‌گردد.
۹ ۸ ۷ ۶ ۵ ۴ ۳ ۲ ۱	(b) زن احساساتش را ابراز می‌کند در حالی که مرد به دنبال دلیل و راه حل می‌گردد.
	۹- تهدید / کوتاه آمدن:
۹ ۸ ۷ ۶ ۵ ۴ ۳ ۲ ۱	(a) مرد با پیامدهای منفی تهدید می‌کند، در حالی که زن کوتاه می‌آید.
۹ ۸ ۷ ۶ ۵ ۴ ۳ ۲ ۱	(b) زن با پیامدهای منفی تهدید می‌کند، در حالی که مرد کوتاه می‌آید.
	۱۰- پرخاشگری کلامی:
۹ ۸ ۷ ۶ ۵ ۴ ۳ ۲ ۱	(a) مرد به زن فحش و ناسزا می‌دهد و به شخصیت او توهین می‌کند.
۹ ۸ ۷ ۶ ۵ ۴ ۳ ۲ ۱	(b) زن به مرد فحش و ناسزا می‌دهد و به شخصیت او توهین می‌کند.
	۱۱- پرخاشگری فیزیکی:
۹ ۸ ۷ ۶ ۵ ۴ ۳ ۲ ۱	(a) مرد به زن زور می‌گوید و او را تحت فشار و ضرب و شتم قرار می‌دهد.
۹ ۸ ۷ ۶ ۵ ۴ ۳ ۲ ۱	(b) زن به مرد زود می‌گوید و او را تحت فشار و ضرب و شتم قرار می‌دهد.
	ج: بعد از بحث از مشکلات ارتباطی
۹ ۸ ۷ ۶ ۵ ۴ ۳ ۲ ۱	۱- درک متقابل: هر دو احساس می‌کنند که یکدیگر را در موقعیت‌های مختلف درک می‌کنند.
۹ ۸ ۷ ۶ ۵ ۴ ۳ ۲ ۱	۲- کناره‌گیری متقابل: هر دو بعد از بحث، از یکدیگر کناره‌گیری می‌گیرند.
۹ ۸ ۷ ۶ ۵ ۴ ۳ ۲ ۱	۳- راه‌حل‌های متقابل: هر دو احساس می‌کنند که مشکل حل شده است.
۹ ۸ ۷ ۶ ۵ ۴ ۳ ۲ ۱	۴- خودداری متقابل: هیچ‌کدام از زوجین بعد از بحث و گفتگو چیزی عایدشان نمی‌شود.
۹ ۸ ۷ ۶ ۵ ۴ ۳ ۲ ۱	۵- اصلاح متقابل: بعد از بحث و جدل، هر دو طرف سعی می‌کنند با یکدیگر خیلی صمیمی شوند.
	۶- گناه / آسیب:
۹ ۸ ۷ ۶ ۵ ۴ ۳ ۲ ۱	(a) مرد به خاطر آنچه که گفته است، احساس گناه می‌کند. در حالی که زن احساس صدمه و آسیب می‌کند.
۹ ۸ ۷ ۶ ۵ ۴ ۳ ۲ ۱	(b) زن به خاطر آنچه که گفته است احساس گناه می‌کند. در حالی که مرد احساس صدمه و آسیب می‌کند.
	۷- آشتی / ترک:

۹ ۸ ۷ ۶ ۵ ۴ ۳ ۲ ۱	(a) مرد سعی می‌کند که آشتی کند. انکار که هیچ اتفاقی نیفتاده است، در حالی که زن فاصله می‌گیرد.
۹ ۸ ۷ ۶ ۵ ۴ ۳ ۲ ۱	(b) زن سعی می‌کند که آشتی کند، انکار که هیچ اتفاقی نیفتاده است، در حالی که مرد فاصله می‌گیرد.
	۸- فشار / مقاومت:
۹ ۸ ۷ ۶ ۵ ۴ ۳ ۲ ۱	(a) مرد، زن را مجبور به عذرخواهی می‌کند، یا قول بدهد که به نحو بهتری عمل کند در حالی که زن مقاومت می‌کند.
۹ ۸ ۷ ۶ ۵ ۴ ۳ ۲ ۱	(b) زن، مرد را مجبور به عذرخواهی می‌کند، یا قول بدهد که به نحو بهتری عمل کند در حالی که مرد مقاومت می‌کند.
	۹- جستجوی حمایت:
۹ ۸ ۷ ۶ ۵ ۴ ۳ ۲ ۱	(a) مرد حمایت را در دیگران (والدین، دوستان، بچه‌ها) جستجو می‌کند.
۹ ۸ ۷ ۶ ۵ ۴ ۳ ۲ ۱	(b) زن حمایت را در دیگران (والدین، دوستان، بچه‌ها) جستجو می‌کند.

Investigating the modeling of communication patterns and marital intimacy based on attachment styles and thematic relationships mediated by coping styles

Shahram. Nematzadeh getabi¹, Shahram. Vaziri^{*2} & Farah Lotfi Kashani³

Abstract

Aim: This study was conducted to investigate the modeling of communication patterns and marital intimacy based on attachment styles and thematic relationships mediated by coping styles. **Methods:** The research method of this study is descriptive-survey-correlation; the statistical population of this study included students studying and married in Islamic Azad universities of Tehran province who had been married for at least 2 years. Using Cochran's formula, 385 people were selected by convenience sampling method and the Thompson and Walker Marital Intimacy Questionnaire (OMEIS-2), Christensen & Salawi Communication Patterns Questionnaire (CPQ), Collins and Reed Attachment Style Questionnaire (RAAS), Bell Thematic Relationships Questionnaire (BORRTI) and Lazarus Coping Questionnaire (1988) answered and correlation test, regression analysis and structural equation modeling were used. EMOS software and version 26 of SPSS software were used for statistical tests. **Results:** According to Baron-Kenny algorithm, since the path of coping styles to marital intimacy is significant, it can be concluded that coping styles have a partial mediating role. The whole model explains 2.2% of marital intimacy. Problem-oriented coping 2.4% and emotion-oriented coping 4.5% explain marital intimacy. The AIC index also shows that the indirect effects model is almost more economical than other models. **Conclusion:** The fit indices of the model Analysis of the path of predicting marital intimacy based on thematic relationships showed that the fit indices of the indirect effects model are better than other models. The Acaic Index (AIC) also shows that the indirect effects model is almost more economical than other models.

Keywords: communication patterns, marital intimacy, attachment styles, thematic relationships, coping styles

1. PhD student, Department of Psychology, North Tehran Branch, Islamic Azad University, Tehran, Iran

2. ***Corresponding Author:** Associate Professor, Department of Psychology, Roudhen Branch, Islamic Azad University, Roudhen, Iran
Shahram.vaziri@gmail.com

3. Associate Professor, Department of Psychology, Roudhen Branch, Islamic Azad University, Roudhen, Iran